

NHL15

Hi & Lo

Numatic

numatic.com

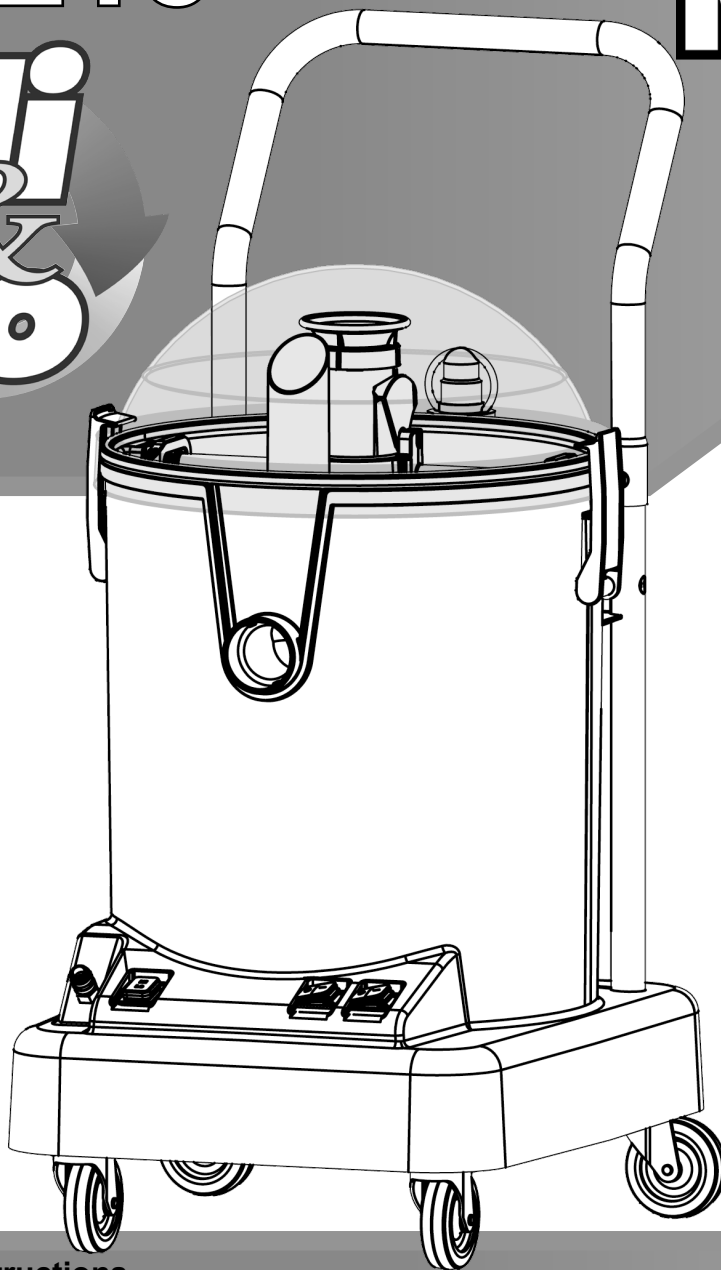

Original Instructions

CAUTION, Read instructions before using the machine.

Übersetzung der Original-Bedienungsanleitung

VORSICHT, Vor Verwendung der Maschine bitte die Anleitung lesen.

Traduction du manuel d'utilisation d'origine

AVERTISSEMENT, Lisez la notice avant d'utiliser la machine.

Vertaling van de oorspronkelijke gebruiksaanwijzing

LET OP, Lees deze gebruiksaanwijzing voordat u de machine gebruikt.

Tradução das Instruções Originais

CUIDADO, Leia as instruções antes de usar a máquina.

Traduzione del manuale d'uso originale

ATTENZIONE, Leggere le istruzioni prima di utilizzare l'apparecchio.

Traducción del manual de uso original

PRECAUCIÓN, Lea las instrucciones antes de utilizar la máquina

Tłumaczenie oryginalnej instrukcji obsługi

PRZESTROGA, Przed przystąpieniem do używania maszyny należy zapoznać się z niniejszą instrukcją.

Översättning av den ursprungliga användarhandboken

VARNING, Läs anvisningarna innan du använder maskinen.

Alkuperäisen käyttöohjeen käännös

HUOMIO, Lue ohjeet ennen koneen käyttöä.

Original vejledning

Advarsel! Læs vejledningen inden brug af maskinen

Cleaning tips

Good carpet cleaning is very much a team effort between operative and machine and a few well established rules to be followed to get the best results.

1.	Move furniture.
2.	Vacuum thoroughly.
3.	Test carpet for colour fastness (out of sight).
4.	Spot clean as necessary.
5.	Open window for ventilation.
6.	Always use a low foaming carpet cleaner.
7.	Always work backwards towards the Exit Door.
8.	Clean full carpet area - Hi pump setting for heavy soiling and Lo pump setting for lightly soiled areas.
9.	Do not overwet remember ' What goes in, must come out again!'
10.	Leave windows open to help carpet dry naturally.

Product Features

- * TriJet carpet extraction head.
- * Lo pressure for lightly soiled areas.
- * Hi pressure for heavy soiled areas.
- * Quality upholstery tool supplied.
- * Dump hose emptying option.
- * 4 wheel mobility.
- * 15 litres capacity.
- * Full Aluminium tool head.

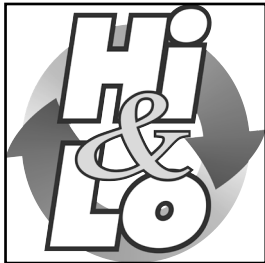
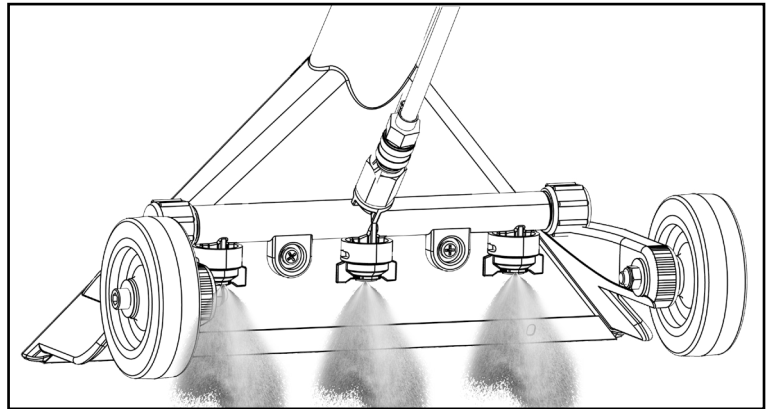

The Hi - Lo system puts you in complete control, when you need more, you get more and when you need less, you are but a switch away.

Kit BS26

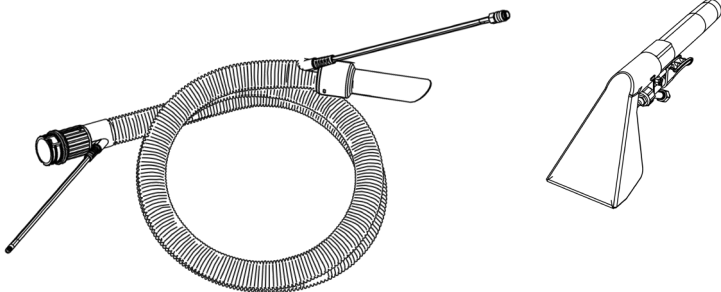

Kit BS27

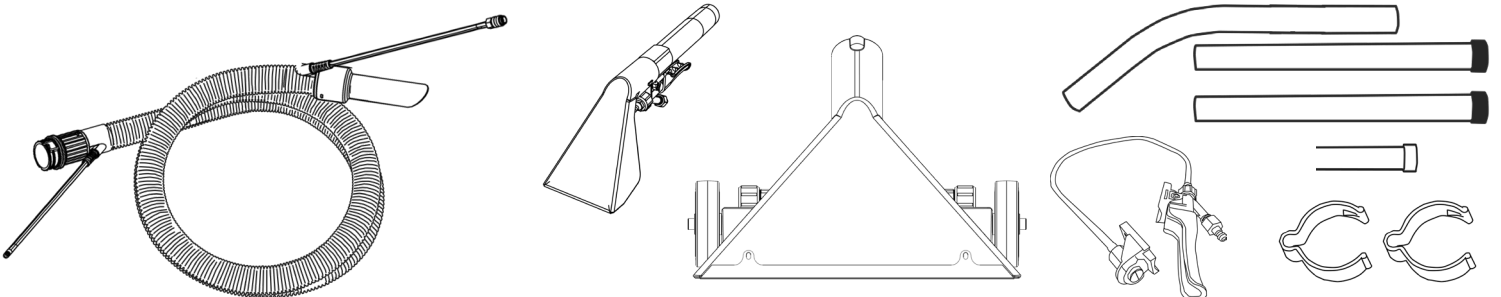

Reinigungstipps

Eine gute Teppichreinigung beruht im Wesentlichen auf der "Teamarbeit" zwischen Bedienpersonal und Gerät sowie einigen allgemein bekannten Regeln, die für das Gelingen beherzigt werden sollten.

DE

1	Möbel verrücken.	6	Keinen stark schäumenden Teppichreiniger benutzen.
2	Gründlich saugen.	7	Immer rückwärts zur Ausgangstür hin arbeiten.
3	Teppich an verborgenen Stellen auf Farbechtheit prüfen.	8	Teppichfläche komplett reinigen – Pumpeneinstellung „Hi“ (Hoch) für stark verschmutzte und „Lo“ (Niedrig) für weniger verschmutzte Flächen.
4	Gegebenenfalls Flecken entfernen.	9	Nicht zu stark einsprühen – Vergessen Sie nicht: „Was rein geht, muss auch wieder raus“.
5	Fenster zum Lüften öffnen.	10	Fenster offen lassen, um die natürliche Trocknung des Teppichs zu unterstützen.

Produktmerkmale

- * TriJet Teppichextraktionsdüse
- * „Lo“ (Niedrig) für weniger verschmutzte Flächen
- * „Hi“ (Hoch) für stark verschmutzte Flächen
- * Mit hochwertiger Polsterdüse
- * Ablassschlauch zur Entleerung (extra)
- * 4 Schwenkrollen
- * 15 Liter Fassungsvermögen
- * Vorsatz komplett aus Aluminium

Mit dem Hi/Lo-System haben Sie alles unter Kontrolle: Wenn Sie mehr brauchen, bekommen Sie mehr und wenn Sie weniger brauchen – Knopfdruck genügt!

Conseils de nettoyage

Un bon nettoyage de moquette est essentiellement un travail d'équipe entre l'opérateur et sa machine et nécessite quelques règles de base afin d'obtenir des résultats optimaux.

FR

1	Déplacer les meubles.	6	Toujours utiliser un produit de nettoyage peu moussant.
2	Passer l'aspirateur à fond.	7	Toujours travailler à reculons vers la porte de sortie.
3	Tester la solidité de la couleur de la moquette (sur une zone hors de la vue).	8	Nettoyer toute la surface du tapis – Réglage de pompe Fort pour les taches tenaces et réglage de pompe Faible pour les zones peu sales.
4	Nettoyer les taches si nécessaire.	9	Ne pas trop humidifier : n'oubliez pas que « ce qui rentre doit aussi pouvoir sortir ! »
5	Ouvrir la fenêtre pour aérer.	10	Laisser les fenêtres ouvertes pour aider la moquette à sécher naturellement.

Caractéristiques du produit

- * Tête d'extraction à trois jets pour moquette.
- * Basse pression pour les surfaces peu sales.
- * Haute pression pour les surfaces très sales.
- * Brosse à meubles de qualité fournie.
- * Option de vidage du tuyau de vidange.
- * Mobilité sur 4 roues.
- * Capacité de 15 litres.
- * Tête d'outil en aluminium.

Grâce au système à double intensité, votre contrôle est total : si vous souhaitez plus de puissance, vous l'avez instantanément ; si vous en souhaitez moins, appuyez simplement sur le bouton.

Reinigingstips

Voor goede resultaten bij het reinigen van tapijten is het heel belangrijk dat reinigingsmiddel en machine goed op elkaar zijn afgestemd en dat de gebruiker zich aan enkele gevestigde regels houdt.

NL

1	Verplaats het meubilair.	6	Gebruik altijd een weinig schuimende tapijtreiniger.
2	Stofzuig grondig.	7	Werk altijd achterwaarts naar de deur toe.
3	Test het tapijt op kleurvastheid (waar het niet zichtbaar is).	8	Reinig het volledige tapijt - Instelling Hi pump voor sterke verontreiniging en instelling Lo pump voor licht vervuilde plaatsen.
4	Verwijder vlekken, als dat nodig is.	9	Maak het tapijt niet te nat, bedenk 'Wat erin gaat, moet er ook weer uit!'
5	Open een raam voor een betere ventilatie.	10	Laat de ramen open staan zodat het tapijt op natuurlijke wijze kan drogen.

Productkenmerken

- * TriJet-tapijtextractiekop.
- * Lo pressure (lage druk) voor licht vervuilde plaatsen.
- * Hi pressure (hoge druk) voor zwaar vervuilde plaatsen.
- * Mondstuk voor kwaliteitsbekleding bijgeleverd.
- * Optie voor het legen met afvoerslang.
- * Wendbaarheid door 4 wielen.
- * Capaciteit 15 liter.
- * Kop van het gereedschap volledig van aluminium.

Het Hi - Lo-systeem geeft u alle mogelijkheden, wanneer u meer nodig hebt, krijgt u meer en wanneer u minder nodig hebt, hoeft u slechts de schakelaar te bedienen.

Before continuing, please refer to Quick Set Up Guide on Page 24	
Cleaning Tips / Kit B26 - BS27	Page 2
Index	Page 4
Machine Overview	Page 6
Rating Label / PPE / Critical components / Specifications	Page 8
Information for wet machines	Page 9
Fault finding	Page 10
Inspection Schedule	Page 10
Chemical usage	Page 11
Machine Set up.	
Quick Set Up guide	Page 24
Fitting the handle	Page 26
Removing the dome and waste water tank	Page 28
Filling the NuChem / water tank	Page 28
Replacing waste water tank and the dome	Page 30
Fitting vacuum hose	Page 30
Connecting solution tube	Page 30
Assembling wands and floor tool	Page 32
Controls and switches	Page 34
Correct way to use the machine	Page 34
Using the hand tool	Page 36
Cleaning the machine	
Emptying the waste water	Page 38
Removing the wands and floor tool	Page 38
Cleaning the Tanks and filters	Page 38
Blocked Nozzles	Page 40
Maintenance	
Maintenance	Page 42
Replacing the vacuum filter	Page 42
Replacing vacuum or pump fuses	Page 42
Changing the cable	Page 44
Troubleshooting	Page 46
Recommended spare parts	Page 46
Technical helpline	Page 46
Wiring Diagram	Page 50
Documentation	
Declaration Documents	Page 51
Company Addresses	Page 52

Bevor Sie fortfahren, schauen Sie Seite 24 der Schnellanleitung an	
Reinigungstipps/Kit B26 - BS27	Seite 2
Index	Seite 4
Überblick über die Maschine	Seite 6
Leistungsschild/PSA/Wichtige Bauteile/Technische Daten	Seite 12
Informationen zu Wassersaugern	Seite 13
Fehlersuche	Seite 14
Wartungsplan	Seite 14
Gebrauch der Chemikalien	Seite 15
Einrichten der Maschine	
Schnellanleitung	Seite 24
Anbringen des Bügels	Seite 26
Ausbauen der Kuppel und des Schmutzwassertanks	Seite 28
Füllen des Frischwassertanks	Seite 28
Wiedereinsetzen des Schmutzwassertanks und der Kuppel	Seite 30
Anbringen des Saugschlauchs	Seite 30
Anschließen des Lösungsmittelschlauchs	Seite 30
Montage der Saugrohrteile und der Saugdüse	Seite 32
Bedienung der Maschine	
Bedienelemente und Schalter	Seite 34
Richtige Handhabung der Maschine	Seite 34
Gebrauch der Handdüse	Seite 36
Reinigung der Maschine	
Entleerung des Schmutzwassertanks	Seite 38
Ausbauen der Saugrohrteile und der Saugdüse	Seite 38
Reinigen der Tanks und Filter	Seite 38
Verstopfte Düsen	Seite 40
Wartung	
Wartung	Seite 42
Austauschen des Saugfilters	Seite 42
Ersetzen der Sicherung des Saug- oder Pumpmotors	Seite 42
Austauschen des Kabels	Seite 44
Fehlerbehebung	Seite 47
Empfohlene Ersatzteile	Seite 47
Technische Helpline	Seite 46
Schaltbild	Seite 50
Dokumentation	
EU Konformitätserklärung	Seite 51
Adressen des Unternehmens	Seite 52

Avant de continuer, veuillez vous référer au Guide d'installation rapide à la page 24	
Conseils de nettoyage / Kit B26 – BS27	Page 2
Index	Page 5
Description de la machine	Page 6
Plaque signalétique / Équipement de protection individuelle / Composants critiques / Caractéristiques	Page 16
Informations pour les machines humides	Page 17
Recherche des pannes	Page 18
Programme d'inspection	Page 18
Utilisation de produits chimiques	Page 19
Préparation de la machine	
Guide d'installation rapide	Page 24
Montage de la poignée	Page 26
Retrait du dôme et du réservoir d'eau sale	Page 28
Remplissage du réservoir d'eau propre	Page 28
Remise en place du réservoir d'eau sale et du dôme	Page 30
Montage du tuyau d'aspiration	Page 30
Branchement du tube de solution	Page 30
Assemblage des tubes et du suceur	Page 32
Fonctionnement de la machine	
Commandes et boutons	Page 34
Bien utiliser la machine	Page 34
Utilisation du suceur	Page 36
Nettoyage de la machine	
Vidage de l'eau sale	Page 38
Retrait des tubes et du suceur	Page 38
Nettoyage des réservoirs et des filtres	Page 38
Buses bouchées	Page 40
Entretien	
Entretien	Page 42
Remplacement du filtre à vide	Page 42
Remplacement des fusibles de l'aspirateur ou de la pompe	Page 42
Remplacement du câble	Page 44
Dépannage	Page 48
Pièces de rechange recommandées	Page 48
Assistance technique	Page 48
Schéma de câblage	Page 50
Documentation	
Documents de déclaration	Page 51
Adresses de l'entreprise	Page 52

Lees voor u verder gaat de snelstartgids op pagina 24	
Reinigingsstips / Pakket B26 - BS27	Page 2
Index	Page 5
Overzicht Machine	Page 6
Kenplaatje / Persoonlijke beschermingsmiddelen / Kritische componenten / Specificaties	Page 20
Informatie voor natte machines	Page 21
Opzoeken van storingen	Page 22
Inspectieschema	Page 22
Gebruik van chemische middelen	Page 23
Gebruik van chemische middelen	
Snelstartgids	Page 24
De handgreep monteren	Page 26
De koepel en de vuilwatertank verwijderen	Page 28
De schoonwatertank vullen	Page 28
De vuilwatertank en de koepel terugplaatsen	Page 30
De aanzuigslang monteren	Page 30
Buis voor reinigingsvloeistof aansluiten	Page 30
Stangen en mondstuk samenvoegen	Page 32
De machine bedienen	
Bedieningsfuncties en schakelaars	Page 34
De juiste bediening van de machine	Page 34
Het handgereedschap gebruiken	Page 36
De machine reinigen	
De vuilwatertank legen	Page 38
Stangen en mondstuk verwijderen	Page 38
De tanks en filters reinigen	Page 38
Verstopte spuitmonden	Page 40
Onderhoud	
Onderhoud	Page 42
Het aanzuigfilter vervangen	Page 42
Zekeringen van de vloeistofzuiger of de pomp vervangen	Page 42
Een andere kabel monteren	Page 44
Problemen verhelpen	Page 49
Aanbevolen reserveonderdelen	Page 49
Technische hulplijn	Page 48
Bedradingsschema	Page 50
Documentatie	
Verklaringsdocumenten	Page 51
Bedrijfsadres	Page 52

Machine Overview

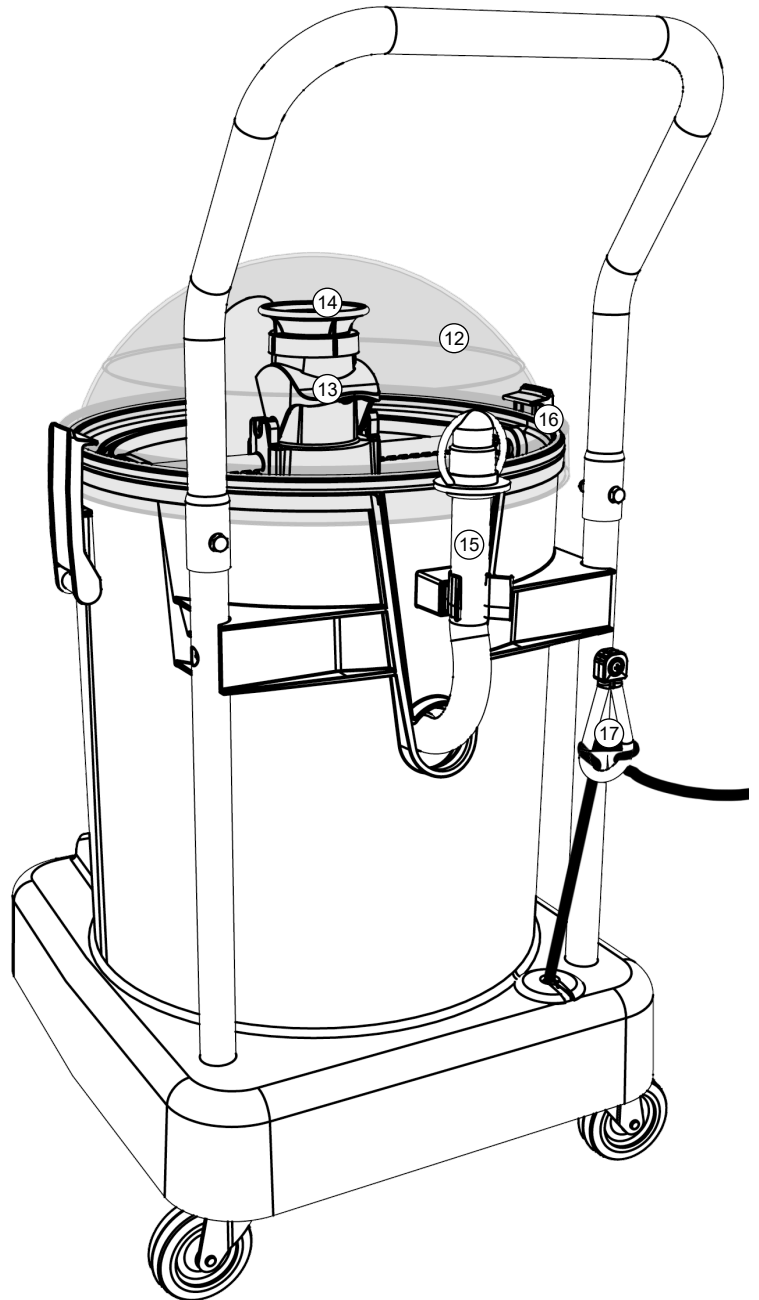
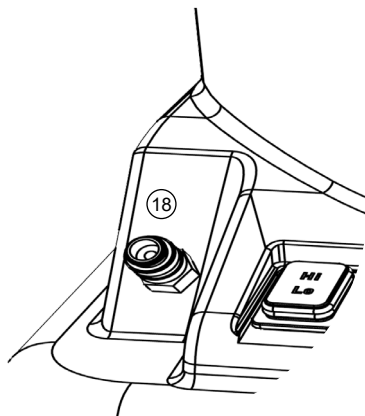
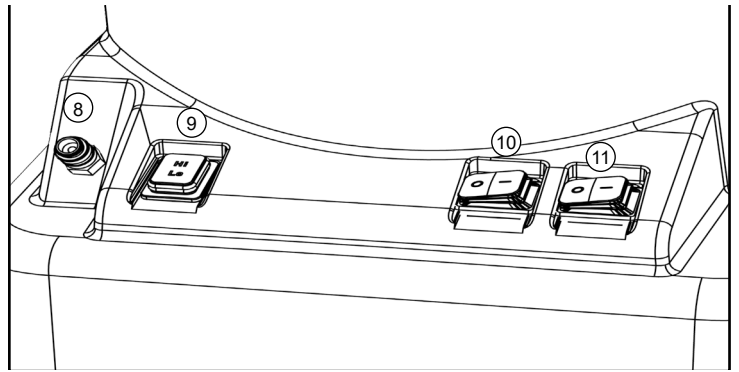
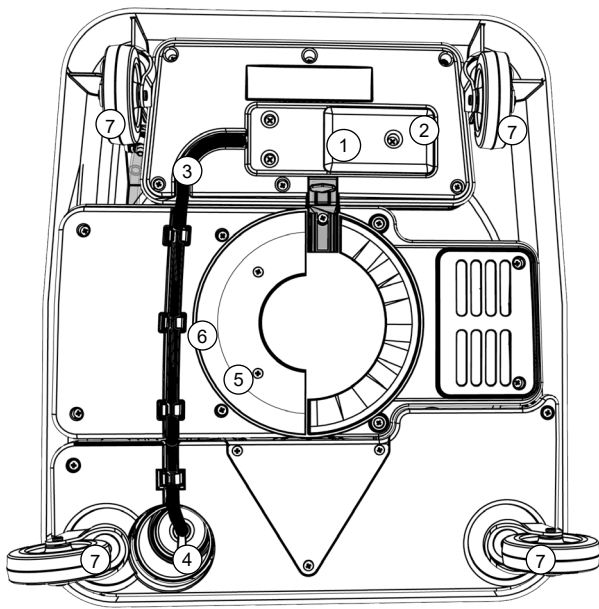

1. Plugged Cable cover
2. 6.3 amp time lag fuse x 2.
3. Plugged cable
4. Cable grommet
5. Vacuum filter cover
6. Vacuum filter
7. Castor wheels x 4
8. Solution tube quick release
9. Hi Lo Pump Switch
10. Vacuum Switch
11. Pump Switch
12. Dome
13. Waste tank locking toggle
14. Waste tank vacuum filter
15. Waste tank emptying hose
16. Handle
17. Cable strain relief
18. Solution tube quick release

For full easy to follow
Instructions on
the NHL 15 set up and use,
See quick set up guide
page 4



Überblick über die Maschine

DE

1	Abdeckung für Kabel mit Gerätestecker	11	Pumpenschalter
2	Träge Sicherung 6,3 A (2 x)	12	Kuppel
3	Kabel mit Gerätestecker	13	Feststellknebel, Schmutzwassertank
4	Kabeldurchführung	14	Saugfilter, Schmutzwassertank
5	Saugfilterdeckel	15	Ablassschlauch, Schmutzwassertank
6	Saugfilter	16	Bügel
7	Schwenkrollen (4 x)	17	Kabelzugentlastung
8	Schnellkupplung	18	Schnellkupplung, Lösungsmittelschlauch
9	Hi/Lo-Pumpenschalter		
10	Saugschalter		

**Vollständige Anweisungen zur einfachen Einrichtung und Bedienung des NHL 15:
Siehe Schnellanleitung, Seite 24**

Description de la machine

FR

1	Couvercle de câble branché	11	Bouton de la pompe
2	Fusible temporisé 6,3 ampères x 2	12	Dôme
3	Câble branché	13	Bride de verrouillage du réservoir d'eau sale
4	Passe-fil	14	Filtre à vide du réservoir d'eau sale
5	Couvercle du filtre à vide	15	Filtre à vide du réservoir d'eau sale
6	Filtre à vide	16	Poignée
7	Roulettes x 4	17	Réducteur de tension de câble
8	Raccord rapide	18	Raccord rapide pour le tube de solution
9	Bouton de pompe Faible-Fort		
10	Bouton de l'aspirateur		

**Pour des instructions faciles à suivre sur la configuration et l'utilisation de la NHL 15,
Référez-vous au Guide d'installation rapide à la page 24**

Overzicht Machine

NL

1	Stroomkabelkap	11	Schakelaar pompfunctie
2	Zekeringen 6,3 amp vertraagd x 2.	12	Koepel
3	Stroomkabel	13	Vergrendeling/ontgrendeling vuilwatertank
4	Doorvoer stroomkabel	14	Aanzuigfilter vuilwatertank
5	Afdekkapje aanzuigfilter	15	Afvoerslang vuilwatertank
6	Aanzuigfilter	16	Handgreep
7	Zwenkwielen x 4	17	Trekontlasting stroomkabel
8	Snelsluiting	18	Snelsluiting buis reinigingsvloeistof
9	Schakelaar Hi Lo-stand van pomp		
10	Schakelaar aanzuigfunctie		

**Zie voor volledige, gemakkelijk te volgen instructies over het installeren en gebruiken van de NHL 15,
De Gids voor snelle installatie bladzijde 24**

1 Numatic International Ltd.
CHARD, ENGLAND, TA202GB

2 ○ *****

3 ○ ***V~

4 ○ ***Hz

5 ○ *****W



6 ○ **kg

7 ○ ***kPa (*bar)

8 ○ IPX*

Name and Address of EU Importers in Manual

9 ○ 

10  **11** 



12 S/N:*****

1	Company Name & Address
2	Model
3	Voltage/Alternating Current
4	Frequency
5	Rated Input Power
6	Weight
7	MAX Pressure
8	Ingress Protection
9	WEEE Logo
10	Protection Class 2 Symbol
11	Approval Mark
12	Machine yr/wk Serial Number

(EN) About your machine

Every time before use:-

Mains Cable.
Waste tank vacuum filter.
Hose, wands & tri jet assembly

Weekly

Clean water tank barrel filter (wash)
Vacuum filter (Check)
Visual inspection of Drum seal and bucket seal

Maintenance

WEEE Legislation (Waste, Electrical and Electronic Equipment)

Vacuum cleaner, accessories and packaging should be sorted for environmentally - friendly recycling.







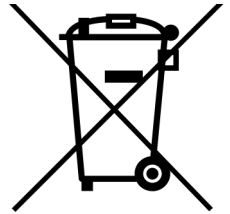

(Only for UK/EU Countries)

Do not dispose of vacuum cleaner into household waste! According to the European Directive 2012/19/EU on waste electrical and electronic equipment and its incorporation into national law.

Vacuum cleaners that are no longer suitable for use must be separately collected and sent for recovery in an environmentally - friendly manner.



PPE (personal protective equipment). That may be required for certain operations.

				
Ear Protection	Safety Footwear	Head Protection	Safety Gloves	
				Caution Floor Sign
Eye Protection	Protective Clothing	Dust / Allergens Protection	Hi Viz Jacket	

NOTE: A risk assessment should be conducted to determine which PPE should be worn.

Failure to rectify the problem or in the event of a breakdown contact your Numatic dealer or the Numatic Technical helpline +44 (0)1460 269268

Safety Critical Components

Mains leads:

HO5VV-F - 3 x 1.00mm - 10m

6.3 amp time lag Fuse

Warning

Read the instruction manual before using the machine.

Operators shall be adequately instructed on the use of these machines.

As with all electrical equipment, care and attention must be exercised at all times during use, in addition to ensuring that routine and preventative maintenance is carried out periodically to ensure safe operation. Failure to carry out maintenance as necessary, including the replacement of parts to the correct standard could render this equipment unsafe and the manufacturer can accept no responsibility in this respect.

The machine shall be disconnected from the mains by removing the plug from the power supply socket during cleaning or maintenance and when replacing parts or converting the machine to another function.

This machine is not to be used by children or persons with reduced physical, sensory or mental capabilities, or lack of experience or knowledge.

Children being supervised are NOT to play with the machine.

This appliance is intended to be assembled, cleaned and maintained by an adult.

This machine is not a toy.

This machine is not suitable for picking up hazardous or explosive dust. Contact your local distributor if you require a machine capable of performing these tasks.

If foam/liquid comes out of machine exhaust, switch off immediately.

Allow the accumulated liquid to drain out through the machine exhaust, check the float assembly to ensure correct operation, empty the container if full of liquid, reassemble the machine.

Immediately upon start up there will be a certain amount of liquid issuing from the machine exhaust which will be the residue of liquid still within the power head. This will be quickly discharged after which the machine should function normally.

Liquid ejected from the machine could be hazardous as a result of its temperature, pressure or chemical content.

Caution

Ensure that the filtration system fitted to the machine is suitable for the material being collected.

This machine is for indoor use only.

This machine shall be stored indoors only.

When moving from one place to another, consider the weight of the machine.

Notes

You must ensure that the filtration system fitted to the machine is suitable for the material being collected.

This product complies with the requirements of IEC/EN 60335-2-68.

This product complies with the requirements of clause 20 of IEC/EN 60335-2-69 for Stability and Mechanical Hazards.

The primary use for this machine is commercial, for example in hotels, schools, hospitals, factories, shops and offices.

If the vacuum cleaner stops working, remove the plug from the power supply before investigating where the fault lies.

The vacuum cleaner should be inspected after use for damage.

The power light will illuminate, when your machine is connected to a suitable power supply (where fitted).

Do

- Use a bag and filter at all times when using 'dry'.
- Keep your machine clean.
- Keep filters clean.
- Regularly clean the water level limiting float safety valve and examine for signs of damage or correct operation.
- Keep hoses and tubes clear.
- Replace any worn or damaged parts immediately.
- Regularly examine the power cord, if damage is found, power cord must be replaced by a qualified person using the correct Numatic original part.

Don't

- Use steam cleaners or pressure washers to clean the machine or use the machine in the rain.
- Immerse in water for cleaning.
- Allow any inexperienced repairs. Call the experts.
- Use wet if float valve is not functioning or fitted.
- Use to suck up hot ashes, or lighted cigarette ends.
- Run the machine over the power cable during operation as a hazard may occur.
- Pull on the cable to unplug the machine from the power supply.
- Walk over-wet carpets, upholstery or fabrics.
- Walk on clean carpets until fully dry.
- Attempt machine maintenance or cleaning unless the power supply plug has been removed from the supply outlet.
- Under any circumstances place foreign objects including (but not limited to) air fresheners, air freshener capsules or scented beads of any type into the top filter of the machine. Doing so can be dangerous and risk damage to the machine and may invalidate the machine warranty.

Fault Finding - Wet - Spray Extraction

Spray extraction machines only

- Use only approved cleaning preparations.
- Use defoamer if necessary.

Use of detergents

When using any detergent with this machine, please ensure you have read the safety data on the container and you are familiar with the procedures to clear up spills, inhalation, skin and eye contact.

This product complies with the requirements IEC/EN 60335 -2-68.

When moving from one place to another, consider the weight of the machine.

Spray extraction maintenance/fault finding

If the vacuum cleaner stops working switch off and remove the plug from the wall before investigating where the fault lies.

If the vacuum cleaner has a blockage and will not pick up liquid, switch off and remove the plug from the wall.

Remove the dome and empty the liquid out of the waster water container.

If the waster water container is empty, check that the floor tool wands and hose are not blocked.

If no spray from nozzle the solution tank is empty, refill the solution tank.

Flush the system with clean water after use.

If the machine stops spraying then check the clean water tank level, empty the waste water tank and refill the clean water tank as necessary.

If the spray nozzles are blocked, they have been designed to be easily cleaned. Undo the spray nozzle cap and clean the nozzles.

A pin maybe used to clear the blockage.

After use always inspect the machine for damage.

Caution.

**This machine has been designed to clean carpets and floors.
It must not be used when stood in water.**

Motor	Airflow	Suction	Cleaning Range	Capacity Wet
1060W	49 L/sec	2400mm	26.8m	15 L
Pump	Solution Tank	Size H x W x D mm	GrossWeight (Full)	Noise
2 Bar 30psi 4 Bar 60 psi	15 L	435 x 425 x 725	35 kgs	75.6 dB(A) uncertainty +/- 0.2 dB(A)

Chemical usage.

Control of substances hazardous to health (COSHH)

For best results use a non-foaming type of chemical, dilute to the manufacturers specification.
For further guidance on hazardous substances refer to health and safety instructions online.
Visit <http://www.hse.gov.uk/> for UK information.



When handling and mixing chemicals.

Always ensure that chemical manufacturer's safety guidelines are followed.
Only use non foaming chemicals when using this machine.



NuChem information

NuChem 4 available for this product.

INSTRUCTIONS FOR USE

TEST FOR COLOUR FASTNESS

Find an out-of-the way place which is not normally on view and test the carpet / fabric for colour fastness by rubbing the cloth dampened with correctly diluted NuChem 4.

For Normal Soiling:

Pour one 40ml measure into 5 litres of cold water.

For Heavy Soiling:

Pour two 40ml measure into 5 litres of cold water.

NuChem 4 is non-foaming, bactericidal, contains optical brighteners and leaves no tacky residues in the fabric and is enhanced with both a delicate and discreet verbena scent.

HEALTH AND SAFETY

Caution:

Keep out of the reach of children and pets.

Wear suitable gloves.

Avoid contact with skin and eyes.

In case of eye contact flush with clean water seek medical attention.

In case of contact with the skin rinse with plenty of clean water.

Product data is available from Numatic.

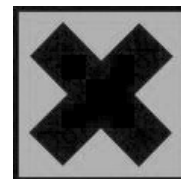

INGREDIENTS

Composition:

Greater than 30% = amount other ingredients water and upholstery fabrics

Less than 5% = Sodium Xylene Sulphonate

Classified as irritant

CAS: 1300 - 72 - 7

[Xi] R36 / 37 / 38

Risk Phrases: R36/38: irritating to eyes and skin

Safety Phrases: S2: Keep out of the reach of children

S24: Avoid contact with skin and eyes

S37: Wear suitable gloves for hand use



219847
NuChem 500 mls

1 Numatic
International Ltd.
CHARD, ENGLAND, TA202GB

2 ○ *****

3 ○ ***V~

4 ○ ***Hz

5 ○ *****W



6 ○ **kg

7 ○ ***kPa (*bar)

8 ○ IPX*

Name and Address of EU Importers in Manual

9 ○ 

10   **11**



12 S/N:*****

1	Name und Adresse Unternehmen
2	Gerätebeschreibung
3	Spannung / Wechselstrom
4	Nennspannung
5	Leistung
6	(Nutz-) Gewicht
7	MAX. Anpressdruck
8	Eindringschutz
9	WEEE Logo
10	Klasse-2-Symbol
11	Zulassungszeichen
12	Gerät Jahr/Woche Seriennummer

(DE) Angaben zum Gerät

Vor jedem Gebrauch:

Netzkabel
Saugfilter für den Schmutzwassertank
Schlauch, Saugrohrteile und Trijet-Einheit

Wöchentlich

Barrel-Filter für Frischwassertank (abwaschen)
Saugfilter (prüfen)
Sichtprüfung der Dichtungen an Sammelbehälter und Eimer

WARTUNG

WEEE-Richtlinie

Staubsauger, Zubehör und Verpackung müssen getrennt entsorgt werden, um ein umweltfreundliches Recycling zu ermöglichen.

(Für EU-Länder gilt)

Entsorgen Sie Staubsauger nicht im Hausmüll! - gemäß EU-Richtlinie 2012/19/EU über die Entsorgung von Elektro- und Elektronikgeräten sowie deren Umsetzung in nationales Recht. Staubsauger, die nicht mehr verwendet werden können, sind getrennt zu sammeln und zur umweltfreundlichen Entsorgung abzugeben. In Deutschland sind das i.d.R. Sammelstellen beim örtlichen Entsorger.

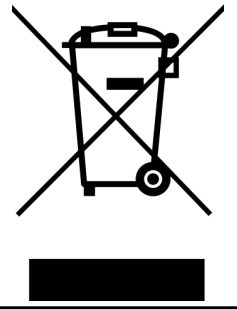

PSA (Persönliche Schutzausrüstung). kann für bestimmte Verwendung des Geräts erforderlich sein.

				
Ohrschutz	Sicherheitsschuhe	Kopfschutz	Sicherheitshandschuhe	
				
Augenschutz	Schutzkleidung	Staub-Allergieschutz	Warnjacke	

Hinweis: Eine Risikoauswertung ist vom Betreiber des Gerätes anhand der örtlichen Gegebenheiten vorzunehmen, um die erforderliche Schutzausrüstung festzulegen.

Sicherheitsrelevante Bestandteile

Stromversorgung:

HO5VV-F - 3 x 1.00mm - 10m

6.3 amp time lag Fuse

Informationen für die Verwendung von Staub - und Wasseraugern

Warnung

Lesen Sie die Anleitung vor Inbetriebnahme des Geräts gründlich durch. Benutzer müssen ausführlich in den Gebrauch dieser Geräte eingewiesen werden.

Wie bei allen elektrischen Geräten ist während der Benutzung jederzeit Vorsicht und Aufmerksamkeit geboten. Darüber hinaus muss zur Gewährleistung eines sicheren Betriebs in regelmäßigen Abständen eine laufende und vorbeugende Wartung durchgeführt werden.

Bei Unterlassung notwendiger Wartungsarbeiten, einschließlich des ordnungsgemäßen Ersetzens von fehlerhaften Teilen durch korrekte Standardteile, kann die Sicherheit des Geräts beeinträchtigt werden, und der Hersteller kann in dieser Hinsicht keine Verantwortung oder Haftung übernehmen.

Bei Reinigung und Wartung, beim Ersetzen von Teilen oder beim Umschalten des Geräts auf eine andere Funktion muss das Gerät durch Ziehen des Netzsteckers von der Stromversorgung getrennt werden.

Dieses Gerät darf nicht von Kindern oder Personen mit eingeschränkten physischen, sensorischen oder mentalen Fähigkeiten bzw. mangelnden Erfahrungen oder Kenntnissen betrieben werden.

Kinder müssen beaufsichtigt werden, um sicherzustellen, dass sie NICHT mit dem Gerät spielen.

Zusammenbau, Reinigung und Wartung für dieses Gerät sind von einer erwachsenen Person vorzunehmen.

Das Gerät ist kein Spielzeug.

Dieses Gerät ist nicht für die Aufnahme von biologischen Gefahrenstoffen und gefährlichen oder explosiven Stäuben geeignet. Wenden Sie sich an Ihren Händler vor Ort, wenn Sie ein Gerät benötigen, das für solche Aufgaben geeignet ist.

Vorsicht

Wenn aus dem Auslass des Geräts Schaum oder Flüssigkeiten austreten, schalten Sie das Gerät sofort aus.

Lassen Sie die angesammelte Flüssigkeit aus dem Gerät ab, überprüfen Sie, ob die Schwimmerbaugruppe richtig funktioniert, leeren Sie den Sammelbehälter, wenn dieser mit Flüssigkeit gefüllt ist, und bauen Sie das Gerät wieder zusammen.

Unmittelbar nach dem Einschalten des Geräts tritt eine gewisse Menge an Flüssigkeit aus dem Gerät aus.

Dabei handelt es sich um immer noch im Arbeitskopf vorhandene Flüssigkeitsreste.

Diese werden schnell aus dem Gerät entfernt, und das Gerät sollte danach wieder einwandfrei funktionieren.

Die aus dem Gerät austretende Flüssigkeit kann aufgrund ihrer Temperatur, ihres Drucks oder ihrer chemischen Zusammensetzung eine Gefahrenquelle darstellen.

Achten Sie darauf, dass das im Gerät verwendete Filtersystem für das aufgenommene Material geeignet ist.

Dieses Gerät ist nur für den Einsatz im Innenbereich ausgelegt.

Das Gerät darf nur in Innenräumen abgestellt werden.

Anmerkung

Dieses Gerät ist zusätzlich zu seiner Verwendbarkeit in privaten Haushalten auch für den gewerblichen Einsatz geeignet, beispielsweise in Hotels, Schulen, Krankenhäusern, Fabriken, Läden und Büros.

Was Zu Beachten Ist

- Verwenden Sie bei einem Einsatz als Staubsauger stets einen Beutel und einen Filter.
- Halten Sie das Gerät sauber.
- Halten Sie die Filter sauber.
- Reinigen Sie regelmäßig das Schwimmer-Sicherheitsventil zur Begrenzung der Wasserhöhe, und untersuchen Sie dieses auf Anzeichen von Beschädigungen sowie Funktionsfähigkeit.
- Halten Sie Schläuche und Rohre sauber.
- Ersetzen Sie abgenutzte oder beschädigte Teile unverzüglich.
- Untersuchen Sie regelmäßig das Netzkabel. Wenn Sie eine Beschädigung feststellen, muss das Netzkabel von einer dazu qualifizierten Person und unter Verwendung des korrekten Numatic-Origin teils ausgetauscht werden.
- Leeren Sie regelmäßig den Staubbehälter.
- Halten Sie den Luftfilter sauber (falls vorhanden).

Was Zu Unterlassen Ist

- Verwenden Sie KEINE Dampfreiniger oder Druckwäscher zum Reinigen des Geräts, und verwenden Sie das Gerät NICHT im Regen.
- Tauchen Sie das Gerät zur Reinigung NICHT in Wasser ein.
- Lassen Sie Reparaturarbeiten NICHT von unerfahrenen Personen durchführen. Wenden Sie sich dazu an qualifizierte Fachleute.
- Verwenden Sie das Gerät NICHT als Wasserauger, wenn das Schwimmerventil nicht funktioniert oder nicht angebracht ist.
- Saugen Sie weder heiße Asche noch glimmende Zigarettenstummel auf.
- Verwenden Sie das Gerät vor dem Leeren des Staubbehälters NICHT zum Aufsaugen von Flüssigkeiten.
- Verwenden Sie das Gerät vor dem Leeren des Flüssigkeitsbehälters NICHT als Staubsauger.
- Fahren Sie mit dem Gerät NICHT über das Netzkabel, da es dadurch zur Entstehung einer Gefahrensituation kommen kann.
- Ziehen Sie NICHT an dem Kabel, um den Netzstecker von der Steckdose zu trennen.
- Verwenden Sie das Gerät NICHT auf durchnässten Teppichböden, Polstermöbeln oder Textilien.
- Betreten Sie Teppiche NICHT, wenn diese noch nicht vollständig trocken sind.
- Sprühen Sie NICHT auf Personen oder Tiere.
- Führen Sie KEINE Wartungs- oder Reinigungsarbeiten am Gerät durch, wenn der Netzstecker noch in der Steckdose steckt.
- Dieses Gerät kann zur Aufnahme von Stäuben und Flüssigkeiten sowie zur Reinigung von Teppichen und Polstermöbeln verwendet werden.
- Legen Sie unter keinen Umständen Fremdkörper wie beispielsweise Luffterfrischer, Duftkapseln oder Duftperlen in den oberen Filter des Geräts. Dies kann gefährlich sein und einerseits Schäden am Gerät verursachen und andererseits dazu führen, dass die Gerätegarantie erlischt.

Fehlersuche – Nass – Sprühextraktion

Nur für Sprühextraktionsgeräte

- Verwenden Sie nur zugelassene Reinigungspräparate.
- Verwenden Sie gegebenenfalls einen Entschäumer.

Verwendung von Reinigungsmitteln

Wenn Sie dieses Gerät zusammen mit einem Reinigungsmittel verwenden, lesen Sie sich unbedingt die Sicherheitsinformationen auf dem Behälter durch, und machen Sie sich mit den Verfahren zur Beseitigung von Verschüttungen sowie den Maßnahmen beim Einatmen oder Kontakt des Reinigungsmittels mit der Haut oder den Augen vertraut.

Dieses Produkt entspricht den Anforderungen gemäß IEC 60335-2-68.

Beim Transport des Geräts, berücksichtigen Sie dessen Gewicht.

Wartung/Fehlersuche im Sprühextraktionsmodus

Wenn das Gerät nicht mehr funktioniert, schalten Sie es aus, und ziehen Sie zunächst den Netzstecker, bevor Sie untersuchen, worin der Fehler liegt.

Wenn der Staubsauger verstopft ist und keine Flüssigkeit aufnimmt, das Gerät ausschalten und den Netzstecker ziehen.

Nehmen Sie die Kuppel ab und lassen Sie die Flüssigkeit aus dem Schmutzwassertank.

Wenn der Schmutzwassertank leer ist, vergewissern Sie sich, dass Saugdüse, Saugrohrteile und Schlauch nicht blockiert sind.

Wenn keine Flüssigkeit aus der Düse austritt, ist der Lösungsmittelbehälter leer und muss befüllt werden.

Spülen Sie das System nach der Verwendung mit klarem Wasser.

Wenn die Maschine nicht mehr sprüht, überprüfen Sie den Frischwassertankpegel, leeren Sie den Schmutzwassertank, und füllen Sie den Frischwassertank nach Bedarf auf.

Die Sprühdüsen sind so beschaffen, dass sie sich bei Verstopfung einfach reinigen lassen. Bauen Sie die Sprühdüsenkappe ab, und reinigen Sie die Düsen.

Beim Entfernen von Verstopfungen kann eine Nadel hilfreich sein.

Untersuchen Sie das Gerät nach dem Einsatz stets auf Beschädigungen.

Vorsicht!

**Dieses Gerät ist zum Reinigen von Teppichen und Böden vorgesehen.
Es darf nicht verwendet werden, wenn es im Wasser steht.**

Motor	Luftfördermenge	UnterDruck	Reinigungsbereich	Behälterinhalt nass
1060W	49 L/sec	2400mm	26.8m	15 L
Pumpe	Laugentank	Abmessungen H x W x D mm	Gewicht	Max. Geräuschpegel
2 Bar 30psi 4 Bar 60 psi	15 L	435 x 425 x 725	35 kgs	75.6 dB(A) uncertainty +/- 0.2 dB(A)

Gebrauch der Chemikalien

Vorschriften für die Kontrolle von gesundheitsschädlichen Stoffen

Die besten Ergebnisse erzielen Sie bei der Verwendung einer nicht schäumenden Chemikalie, die entsprechend den Angaben des Herstellers verdünnt ist.



Umgang mit und Mischen von Chemikalien

Achten Sie immer darauf, dass die Sicherheitsrichtlinien des Chemikalienherstellers befolgt werden.
Verwenden Sie für diese Maschine ausschließlich nicht schäumende Chemikalien.



Hinweise zu NuChem

NuChem 4 ist für dieses Produkt erhältlich.

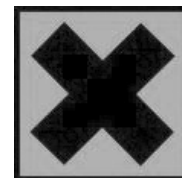

ANWEISUNGEN ZUR BEDIENUNG

FARBECHTHEITSTEST

Suchen Sie sich eine Stelle, die normalerweise nicht zu sehen ist, und testen Sie den Teppich bzw. das Gewebe auf Farbechtheit. Reiben Sie dazu diese Stelle mit einem in entsprechend verdünntem NuChem 4 getränkten Tuch.

Maß 40 ml = 1/4 Kappe oder eine Stufe.

NuChem 4 ist ein nicht schäumendes, anti-statisches und bakterizides Reinigungsmittel mit optischen Aufhellern, das keine klebrigen Reste auf Stoffen hinterlässt und einen zarten und unauffälligen Verbena-Geruch verströmt.

GESUNDHEIT UND SICHERHEIT

Vorsicht:

Halten Sie das Gerät außerhalb der Reichweite von Kindern und Haustieren.

Tragen Sie geeignete Schutzhandschuhe.

Berührung mit der Haut und mit den Augen vermeiden.

Sollte es zu einem Kontakt mit den Augen kommen, spülen Sie die Augen mit klarem Wasser aus. Suchen Sie außerdem einen Arzt auf.

Im Falle eines Kontakts mit der Haut spülen Sie diese mit viel klarem Wasser.

Die Produktdaten erhalten Sie bei Numatic.



INHALTSSTOFFE

Zusammensetzung:

Mehr als 30 % = Menge anderer Inhaltsstoffe als Wasser

Weniger als 5 % = Natriumxylensulfonat (DID 220)

Eingestuft als reizend

CAS: 1300 - 72 - 7

[Xi] R36/37/38

Gefahrenbezeichnungen: R36 / 38: Reizt die Augen und die Haut

Sicherheitsratschläge: S2: Darf nicht in die Hände von Kindern gelangen.

S24: Berührung mit der Haut und mit den Augen vermeiden.

S37: Geeignete Schutzhandschuhe tragen



219847
NuChem 500 mls

1 **Numatic**
International Ltd.
CHARD, ENGLAND, TA202GB

2 ○ *****

3 ○ ***V~

4 ○ ***Hz

5 ○ *****W



6 ○ **kg

7 ○ ***kPa (*bar)

8 ○ IPX*

Name and Address of EU Importers in Manual

9 ○ 

10 ○  

11 ○ 

12 ○ S/N:*****

1	Nom et adresse du fabricant
2	Description machine
3	Tension / Courant Alternatif
4	Fréquence
5	Puissance
6	Poids brut
7	Pression maximum
8	Protection contre la pénétration
9	Logo-WEEE
10	Symbole Classe 2
11	Marque d'approbation
12	Numéro de série année semaine

(FR) Sur la Machine

Avant chaque utilisation :

Câble d'alimentation.
Filtre à vide du réservoir d'eau sale.
Tuyau, tubes et ensemble tri-jets.

Chaque semaine

Nettoyer (laver) le filtre à cartouche du réservoir d'eau propre
Filtre à vide (Vérifier)
Inspection visuelle du joint de cuve et du joint de seau

ENTRETIEN

Législation WEEE (DEEE)

Les aspirateurs, accessoires et emballages répondent aux critères de recyclage et d'environnement.







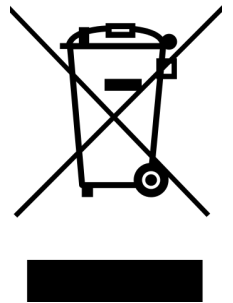

Pour CEE seulement :

Ne pas jeter l'aspirateur comme déchet ménager.

En accord avec la directive 2012/19/EU du 27 janvier 2003 sur les déchets électriques et électroniques (Directive WEEE pour Waste Electrical and Electronic Equipment) et ses applications au niveau national, les aspirateurs en fin de vie doivent être collectés et récupérés par un organisme compétent en matière de gestion environnementale des déchets.



EPI (Equpeement de Protection Individuel). Recommandés pour certaines applications :

				
Protections sonores	Chaussures de sécurité	Casque de protection	Gants de protection	
				
Lunettes de protection	Vêtements de sécurité	Protection contre poussières / allergènes	Gilet de haute visibilité	
			Panneau de signalisation au sol	

Note :

Une évaluation des risques devra être menée pour définir les obligations d'utilisation des EPI.

Composants de sécurité critiques

Câble d'alimentation:

HO5VV-F - 3 x 1.00mm - 10m

6.3 amp time lag Fuse

Informations concernant les aspirateurs de matières humides et sèches/à pulvérisation et extraction

Attention

Lisez le mode d'emploi avant d'utiliser la machine.

Les opérateurs doivent recevoir des instructions appropriées sur l'utilisation de ces machines.

Comme pour tout équipement électrique, il convient d'être prudent et vigilant à tout instant lorsqu'on l'utilise, en plus de s'assurer que son entretien courant et préventif est bien effectué régulièrement pour qu'il reste en bon état de fonctionnement.

Si l'entretien nécessaire n'est pas effectué et si l'on ne remplace pas les pièces à changer par des pièces à la bonne norme, l'équipement pourrait devenir dangereux et le fabricant ne pourra accepter aucune responsabilité à cet égard. Pendant les opérations de nettoyage ou d'entretien, lors du remplacement de pièces ou pendant que l'on convertit la machine pour une autre fonction, la machine doit être déconnectée du secteur ; le câble d'alimentation de la machine doit donc être débranché de la prise de courant.

Cette machine ne doit pas être utilisée par des enfants ou des personnes aux capacités physiques, sensorielles ou mentales réduites, voire qui manquent d'expérience ou de connaissances en la matière.

Il est nécessaire de surveiller les enfants pour s'assurer qu'ils NE JOUENT PAS avec la machine.

La machine doit être montée, nettoyée et entretenue par un adulte.

Cette machine n'est pas un jouet.

Cette machine n'est pas conçue pour le ramassage des déchets biologiques et des poussières dangereuses ou explosives. Nous vous recommandons de contacter votre distributeur local si vous avez besoin d'une machine pour effectuer ce type de tâche.

Avertissement

Si de la mousse ou du liquide sort de l'orifice d'évacuation de la machine, arrêtez la machine immédiatement.

Laissez cette accumulation de liquide se vider par l'orifice d'évacuation de la machine, vérifiez le flotteur pour vous assurer qu'il fonctionne correctement, videz le conteneur s'il est rempli de liquide et remontez la machine.

Quand vous redémarrez la machine, une certaine quantité de liquide sort par l'orifice d'évacuation ; il s'agit du liquide qui était resté dans l'électrobrosse.

Ce liquide doit s'évacuer rapidement, et après cela la machine doit fonctionner normalement.

Le liquide éjecté de la machine peut être dangereux du fait de sa température, de sa pression et des produits chimiques qu'il contient.

Vérifiez que le système de filtration installé sur la machine convient au type de matériau aspiré.

Cette machine est réservée à un usage intérieur.

Cette machine doit impérativement être rangée à l'intérieur.

Nota

REMARQUE : Cette machine est également adaptée à un usage commercial, par exemple pour les hôtels, les écoles, les hôpitaux, les usines, les magasins et les bureaux à des fins autres que les besoins ménagers normaux.

A Faire

- Utilisez toujours un sac et un filtre quand vous utilisez la machine « à sec ».
- Maintenez la propreté de la machine.
- Maintenez la propreté de vos filtres.
- Nettoyez régulièrement la valve du flotteur de sécurité servant à limiter le niveau d'eau, et vérifiez qu'elle n'est pas endommagée et qu'elle fonctionne correctement.
- Assurez-vous que les tuyaux et flexibles sont exempts de débris.
- Remplacez immédiatement toute pièce usée ou endommagée.
- Examinez régulièrement le câble d'alimentation. S'il est endommagé, il doit être remplacé par une personne qualifiée qui installera la pièce d'origine Numatic correcte.
- Videz fréquemment le conteneur de poussière.
- Maintenez la propreté du filtre diffuseur (le cas échéant).

A Ne Pas Faire

- N'utilisez pas de nettoyeurs à vapeur ou de nettoyeurs haute pression pour nettoyer la machine.
- N'utilisez jamais la machine sous la pluie.
- N'immergez jamais la machine dans l'eau pour la nettoyer.
- Ne laissez pas une personne inexpérimentée effectuer des réparations.
- Faites appel à une personne compétente.
- N'utilisez pas la machine en mode humide si la valve flottante ne fonctionne pas ou n'est pas installée.
- N'utilisez pas la machine pour aspirer des cendres chaudes ou des mégots de cigarette allumés.
- N'aspirez pas de liquides avant d'avoir vidé la poussière de son conteneur.
- N'aspirez pas de saleté avant d'avoir vidé le liquide de son conteneur.
- Ne faites pas rouler la machine sur le câble d'alimentation pendant l'utilisation car cela peut présenter un danger.
- Ne tirez pas sur le câble pour débrancher la machine de la prise de courant.
- Ne marchez pas sur des moquettes, tissus d'ameublement, garnitures ou tissus d'ameublement humides.
- Ne marchez pas sur de la moquette qui vient d'être nettoyée tant qu'elle n'est pas complètement sèche.
- Ne pulvérisez pas de produit sur des personnes ou des animaux.
- Ne procédez pas à l'entretien ou au nettoyage de la machine tant qu'elle est branchée dans la prise de courant.
- Cette machine peut être utilisée pour l'aspiration de matières sèches, l'aspiration de matières humides et le nettoyage de moquettes et de garnitures d'ameublement.
- Ne jamais placer d'objets étrangers dans le filtre supérieur de la machine, notamment des assainisseurs d'air, capsules d'assainisseur d'air ou perles parfumées de toute nature. Cette pratique dangereuse risquerait d'endommager la machine et d'en annuler la garantie.

Recherche des pannes – Injection-Extraction

Machines à pulvérisation et extraction uniquement

- Utilisez exclusivement les préparations de nettoyage approuvées.
- Utilisez un agent antimousse si nécessaire.

Utilisation de détergents

Quand vous utilisez des détergents avec cette machine, assurez-vous de lire les consignes de sécurité qui figurent sur le conteneur et de savoir quoi faire en cas de débordement, d'inhalation et de contact avec la peau ou les yeux.

Ce produit est conforme aux exigences de la norme CEI 60335-2-68.

Si vous devez déménager la machine, tenez compte de son poids.

Entretien/dépannage des machines à pulvérisation et extraction

Si l'aspirateur cesse de fonctionner, arrêtez-le et débranchez le câble de la prise de courant avant de tenter de localiser le problème.

Si l'aspirateur a un blocage et n'aspire plus les liquides, arrêtez-le et débranchez-le.

Retirez le dôme et videz le liquide du réservoir d'eau sale.

Si le réservoir d'eau sale est vide, vérifiez que les tubes du suceur et le tuyau ne sont pas bloqués.

Si la buse ne produit aucun jet, le réservoir de solution est vide : remplissez-le à nouveau.

Lavez le système à l'eau claire après utilisation.

Si la pulvérisation cesse de fonctionner, vérifiez le niveau du réservoir d'eau propre, videz le réservoir d'eau sale et remplissez le réservoir d'eau propre si nécessaire.

Si les buses de pulvérisation sont bouchées, elles ont été conçues pour être facilement nettoyées. Retirez le capuchon des buses de pulvérisation et nettoyez les buses.

Une épingle peut être utilisée pour éliminer le blocage.

Après toute utilisation, inspectez la machine pour vérifier qu'elle n'est pas endommagée.

Mise en garde.

**Cette machine a été conçue pour nettoyer les moquettes et les sols.
Elle ne doit pas être utilisée dans l'eau**

Capacity Wet	Moteur Vac	Volume d'air	Dépression	gamme de lavage
15 L	1060W	49 L/sec	2400mm	26.8m
Pump	réservoir produit	Dimensions H x W x Dmm	Poids total machine remplie	Bruit max
2 Bar 30psi 4 Bar 60 psi	15 L	435 x 425 x 725	35 kgs	75.6 dB(A) uncertainty +/- 0.2 dB(A)

Utilisation de produits chimiques.

Contrôle des substances dangereuses pour la santé

Pour obtenir des résultats optimums, utilisez des produits chimiques non moussants, dilués conformément aux indications du fabricant.

Manipulation et mélange des produits chimiques.

Veillez toujours à ce que les consignes de sécurité du fabricant de produits chimiques soient respectées.
Utilisez uniquement des produits chimiques non moussants lorsque vous utilisez cette machine.

Informations sur le NuChem

NuChem 4 disponible pour ce produit.

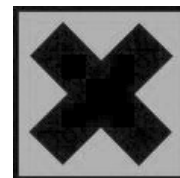

INSTRUCTIONS D'UTILISATION ESSAI DE RÉSISTANCE AU LAVAGE

Sur un endroit de la moquette ou du tissu qui n'est d'ordinaire pas visible, faites un essai de résistance au lavage en le frottant avec un chiffon imbibé de NuChem 4 correctement dilué.

Mesure de 40 ml = 1/4 de tasse ou une graduation complète.

Le NuChem 4 ne mousse pas, bactéricide, contient des lustrants optiques, ne laisse pas de résidus poisseux dans le tissu et a un parfum de verveine délicat et discret.

SANTÉ ET SÉCURITÉ

Mise en garde :

Tenez le produit hors de portée des enfants et des animaux domestiques.

Portez des gants appropriés.

Évitez le contact avec la peau et les yeux.

En cas de contact avec les yeux, rincez-les à l'eau claire et consultez un médecin.

En cas de contact avec la peau, rincez abondamment à l'eau claire.

Des informations sur le produit sont disponibles auprès de Numatic.



INGRÉDIENTS

Composition :
Plus de 30 % = quantité autres ingrédients eau

Moins de 5 % = Xylène sulfonate de sodium (DID 220)

Classé produit irritant

CAS : 1300 - 72 - 7

[Xi] R36 / 37 / 38

Phrases de risque : R36 / 38 : irritant pour les yeux et la peau

Phrases de sécurité : S2 : Tenir hors de portée des enfants

S24 : Éviter le contact avec la peau et les yeux

S37 : Porter des gants appropriés pour une utilisation à la main



219847
NuChem 500 mls

(NL) Over de Machine

1 Numatic
International Ltd.
CHARD, ENGLAND, TA202GB

2 ○ *****

3 ○ ***V~

4 ○ ***Hz

5 ○ *****W



6 ○ **kg

7 ○ ***kPa (*bar)

8 ○ IPX*

Name and Address of EU Importers in Manual

9 ○ 

10 ○  **11** ○ 



12 S/N:*****

1	Fabrikant
2	Machine omschrijving
3	Voltage / Wisselstroom
4	Frequentie
5	Vermogen
6	Gericht
7	Maximale Druk
8	Beschermingsgraad
9	WEEE Logo
10	Klasse 2 symbool
11	Goedkeuringsmerk
12	Jaar-week-serienummer`

ledere keer voorafgaand aan gebruik:-
Stroomkabel.
Aanzuigfilter vuilwatertank.
Slang, stangen & tri-jet-systeem
Wekelijks
Filter schoonwatertank (uitwassen)
Aanzuigfilter (Controleren)
Visuele inspectie van drum-afdichting en emmer-afdichting

ONDERHOUD

WEEE wetgeving
Stofzuiger, accessoires en verpakking dienen te worden gescheiden voor milieuvriendelijke verwerking

Alleen geldig voor EU landen:
U mag de stofzuiger, volgens de Europese Richtlijn 2012/19/EU met betrekking tot het weggooien van elektrisch en elektronische apparatuur en zoals opgenomen in de Nederlandse wetgeving, niet met het huishoudelijk afval weggooien. Stofzuigers die niet meer geschikt zijn om te gebruiken dienen te worden verzameld en aangeboden voor milieuvriendelijke verwerking.



Persoonlijke bescherming. Die vereist kan zijn bij het uitvoeren van bepaalde werkzaamheden

				
Gehoorbescherming	Veiligheidsschoeisel	Veiligheidshelm	Veiligheidshandschoenen	
				Waarschuingsvloerbord
Oogbescherming	Beschermende kleding	Adembescherming	Reflecterende jas	

NOTE: A risk assessment should be conducted to determine which PPE should be worn.

Belangrijke veiligheidscomponenten

Snoer:
HO5VV-F - 3 x 1.00mm - 10m
6.3 amp time lag Fuse

Informatie voor nat & droog gebruik

Waarschuwing!

Lees voor gebruik van dit apparaat eerst de bedieningsinstructies.

Gebruikers dienen goed geïnstrueerd te zijn voordat ze dit soort apparaat bedienen.

Zoals bij elektrische apparatuur dient tijdens gebruik steeds de nodige zorgvuldigheid in acht te worden genomen en moet regelmatig periodiek en preventief onderhoud worden uitgevoerd om de veiligheid van de machine te kunnen garanderen.

Indien noodzakelijk onderhoud niet naar behoren wordt uitgevoerd, hetgeen ook het vervangen van onderdelen door inferieure onderdelen omvat, kan het apparaat onveilig worden. De fabrikant kan hiervoor echter niet aansprakelijk worden gesteld.

Tijdens reiniging of onderhoud en bij het vervangen van onderdelen of het overschakelen naar een andere functie dient de stekker van het apparaat uit het stopcontact te worden getrokken zodat het niet op het stroomnet is aangesloten.

Deze machine mag niet worden gebruikt door kinderen of personen met verminderde lichamelijke, zintuiglijke of geestelijke vermogens, of met een gebrek aan ervaring of kennis.

Dit apparaat is bedoeld om te worden gemonteerd, gereinigd en onderhouden door een volwassene.

Dit apparaat is geen speelgoed.

Deze machine mag niet worden gebruikt voor het opzuigen van biologisch gevaarlijk materiaal, gevaarlijk of explosief stof.

Neem contact op met uw plaatselijke distributeur als u een apparaat wenst dat dit wel kan.

Attentie

Als er schuim of vloeistof uit de afvoerbuus van de machine komt, dient deze onmiddellijk te worden uitgeschakeld.

Laat de vloeistof uit de pijp lopen, controleer of het vlottermechanisme goed werkt, laat de bak leeglopen (indien deze vol is) en monteer alles weer. Meteen na het opstarten zal er een hoeveelheid vloeistof uit de afvoerbuus van de machine komen – dit is de rest van de vloeistof die zich in de motoreenheid bevindt.

De vloeistof zal snel worden afgevoerd en hierna zou de machine normaal moeten functioneren.

De uit de machine komende vloeistof kan gevaarlijk zijn vanwege de hoge temperatuur, druk of chemische samenstelling.

Controleer of het filtersysteem van het apparaat geschikt is voor het op te zuigen materiaal.

Deze machine is uitsluitend voor gebruik binnen bestemd.

Dit apparaat dient uitsluitend binnen te worden bewaard.

Opmerking

Deze machine is tevens geschikt voor zwaar gebruik, d.w.z. zwaarder dan huishoudelijk gebruik, zoals bijvoorbeeld in hotels, scholen, ziekenhuizen, fabrieken, winkels en kantoren.

Wat Wel Te Don

- Gebruik altijd een stofzuigerzak en filter bij 'droog' gebruik.
- Houd het apparaat schoon.
- Zorg ervoor dat de filters schoon zijn.
- Reinig en controleer de vlotterklep regelmatig op beschadigingen en juiste werking.
- Houd de buizen en slangen schoon en vrij van verstopping.
- Vervang versleten of beschadigde onderdelen meteen.
- Controleer de stroomkabel regelmatig en laat deze meteen door een bevoegd persoon vervangen door het betreffende en door Numatic goedgekeurde vervangende onderdeel.
- Maak de stofbak regelmatig leeg.
- Houd de diffusiefilter (indien van toepassing) schoon.

Wat Niet Te Doen

- Gebruik geen stoomreinigers of hogedruksputten om het apparaat te reinigen en gebruik de machine niet in de regen.
- Dompel het apparaat niet in water onder om het te reinigen.
- Laat nooit reparaties door onbevoegden uitvoeren. Laat dat aan specialisten over.
- Gebruik de machine nooit 'nat' als de vlotterklep niet functioneert of is gemonteerd.
- Gebruik de machine niet om hete as of gloeiende peuken op te zuigen.
- Zuig nooit vloeistof op zonder eerst het stof uit de stofbak te hebben verwijderd.
- Zuig nooit vloeistof op zonder eerst de vloeistof uit de bak te hebben verwijderd.
- Rijd tijdens bedrijf niet met de machine over de stroomkabel – dit is uiterst gevaarlijk.
- Verwijder de stroomkabel nooit door eraan te trekken.
- Loop nooit over natte vloerbedekking, stoffering of bekleding.
- Loop nooit over schone vloerbedekking tenzij die helemaal droog is.
- Spreek nooit reinigingsvloeistof op mensen of dieren.
- Pleeg nooit onderhoud aan het apparaat of reinig het nooit terwijl de stekker in het stopcontact steekt.
- Deze machine kan worden gebruikt als stofzuiger, waterzuiger en als tapijt- en bekledingsreiniger.
- In geen geval vreemde voorwerpen, waaronder (maar niet beperkt tot) luchtverfrissers, luchtverfrissende capsules of geurparels, van welke aard dan ook, in de bovenste filter van de machine plaatsen. Dit kan gevaarlijk zijn, schade veroorzaken aan de machine en de garantie op de machine ongeldig maken.

Opzoeken van storingen - Nat - Sproeien en opzuigen

Uitsluitend voor spray-extractiemachines

Uitsluitend voor spray-extractiemachines

- Gebruik alleen goedgekeurde reinigingspreparaten.
- Gebruik de schuimverwijderaar als dat nodig is.

Gebruik van schoonmaakmiddelen

Als u een schoonmaakmiddel in deze machine gebruikt, dient u de veiligheidsgegevens te hebben gelezen en vertrouwd te zijn met de procedures ingeval het wordt gemorst, ingeademd of in contact komt met de huid of ogen.

Dit product voldoet aan de norm IEC 60335 -2-68.

Houd bij verhuizingen rekening met het gewicht van de machine.

Onderhoud spray-extractie/opsporen van defecten

Trek, als de machine niet meer werkt, eerst de stekker uit het stopcontact en onderzoek vervolgens wat de oorzaak is.

Schakel de machine uit, als er een verstopping is ontstaan en er geen vloeistof wordt opgezogen, en trek de stekker uit het stopcontact.

Neem de koepel van de machine en laat de vloeistof uit de vuilwatercontainer lopen.

Controleer, als de vuilwatercontainer leeg is, dat de stangen van het mondstuk en de slang niet verstopt zijn.

Als er geen spray meer uit de sproeikop komt, is de tank leeg en moet worden gevuld.

Spoel het systeem na gebruik met schoon water.

Als de machine niet meer sproeit, controleer dan het niveau in de schoonwatertank, leeg de vuilwatertank en vul de schoonwatertank zoveel bij als nodig is.

Als de sproeimondstukken verstopt zijn: ze zijn zo ontworpen dat ze gemakkelijk kunnen worden gereinigd. Haal de kap van het sproeimondstukken los en maak de mondstukken schoon.

U kunt de verstopping misschien verhelpen met een speld.

Controleer de machine na gebruik altijd op beschadiging.

Attentie.

Deze machine is ontworpen voor het schoonmaken van tapijten en vloeren.

De machine mag niet worden gebruikt wanneer deze in het water staat.

Water capaciteit	Vermogen	Airflow	Zuigkracht	Bereik
15 L	1060W	49 L/sec	2400mm	26.8m
Pomp	Schoonwatertank	Afmeting H x W x Dmm	Gewicht	Max. Geluidsniveau
2 Bar 30psi 4 Bar 60 psi	15 L	435 x 425 x 725	35 kgs	75.6 dB(A) uncertainty +/- 0.2 dB(A)

Controle op stoffen die gevaarlijk zijn voor de gezondheid

Gebruik voor het beste resultaat een niet-schuimend chemisch product en verdun het volgens de aanbeveling van de fabrikant.



Het hanteren en mengen van chemische producten.

Volg steeds nauwgezet de veiligheidsvoorschriften van de fabrikant van het product.
Gebruik alleen niet-schuimende chemicaliën in deze machine.



NuChem-informatie

NuChem 4 leverbaar voor dit product.

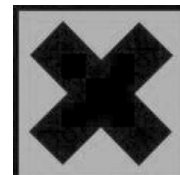

GEBRUIKSAANWIJZING TEST OP KLEURECHTHEID

Zoek een onopvallende plek en test de vloerbedekking / de stof op kleurechtheid door er overheen te wrijven met een doekje gedrenkt in met de juiste verhouding verdunde oplossing NuChem4.

40ml-eenheid = een 1/4 bekertje of één streepje.

NuChem 4 is een niet-schuimend, bacteriedodend middel dat optische bleekmiddelen bevat en geen kleverige resten in de stof achterlaat en geparfumeerd is met een discrete verbena-geur.

VEILIGHEID EN GEZONDHEID

Attentie:

Bewaar het middel buiten bereik van kinderen en dieren.

Draag geschikte handschoenen.

Vermijd aanraking met de huid en de ogen.

Spoel met ruim water en vraag advies aan een arts als de vloeistof in contact komt met de ogen.

Spoel met ruim water als het middel in contact komt met de huid.

Productgegevens verkrijgbaar bij Numatic.



INGREDIËNTEN

Samenstelling:

Meer dan 30% = hoeveelheid naast andere ingrediënten dan water

Minder dan 5% = Sodium Xyleen Sulphonate (DID 220)

Geklassificeerd als Irriterend

CAS: 1300 - 72 - 7

[Xi] R36 / 37 / 38

R-zinnen: R36 / 38: irriterend voor de ogen en de huid

S-zinnen: S2: Buiten bereik van kinderen houden

S24: Aanraking met de huid en de ogen vermijden

S37: Draag geschikte handschoenen



219847
NuChem 500 mls

Quick Set Up Guide

PLEASE READ BEFORE COMMENCING ANY OPERATION
After the removal of all the packaging, carefully open and check the contents.

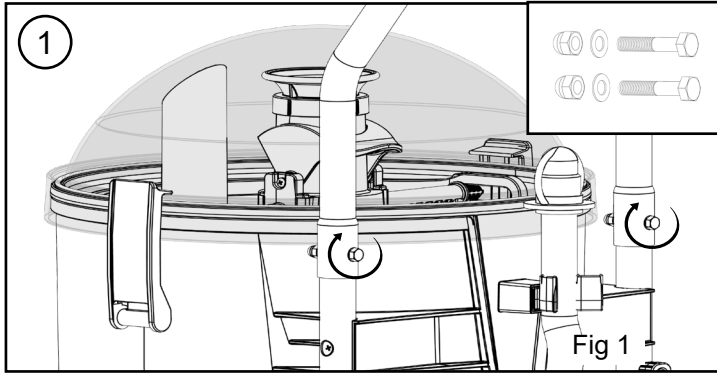

Fit the handle to the machine using the fixings supplied. (Fig 1)

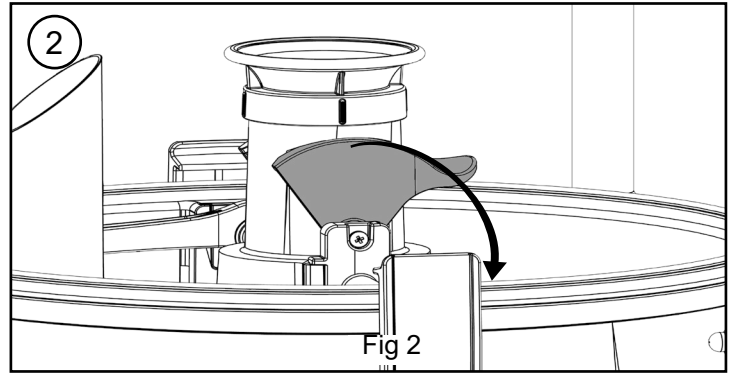

Remove the dome, unclip and remove the waste water tank (Fig 2)

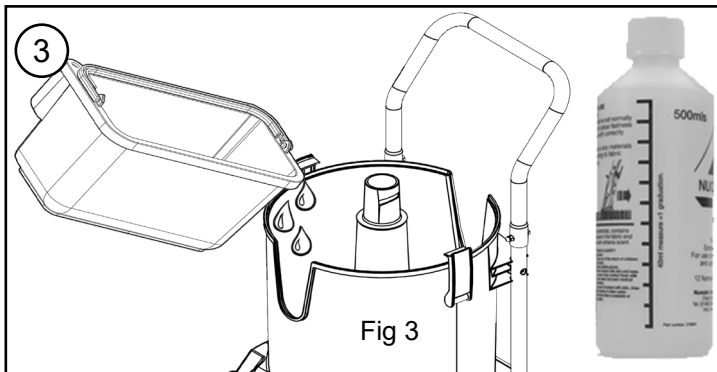

Fill the water tank, cleaning solution up to the full level mark, avoid pouring fluids into the central tube as this leads directly to the vacuum motor (Fig 3).

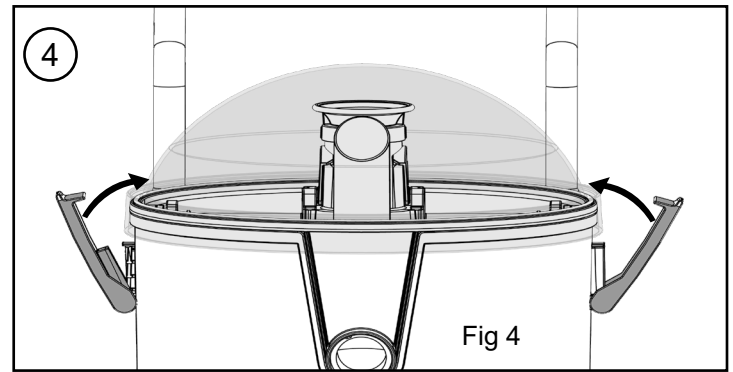

Replace the waste water tank, lock in place using the red locking clamp and replace the dome. (Fig 4)

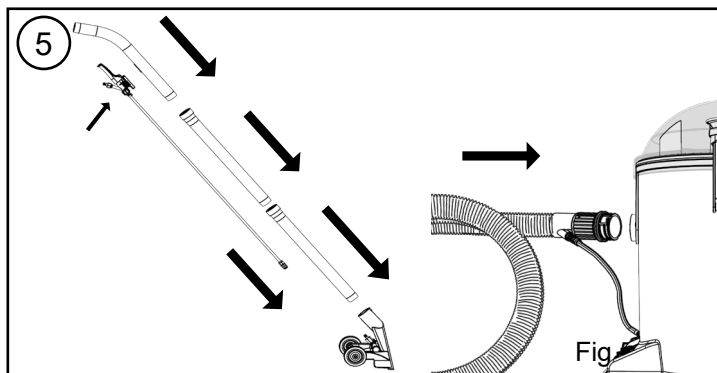

Assemble the wands, floor-tool, hose and secure to the machine (Fig 5)

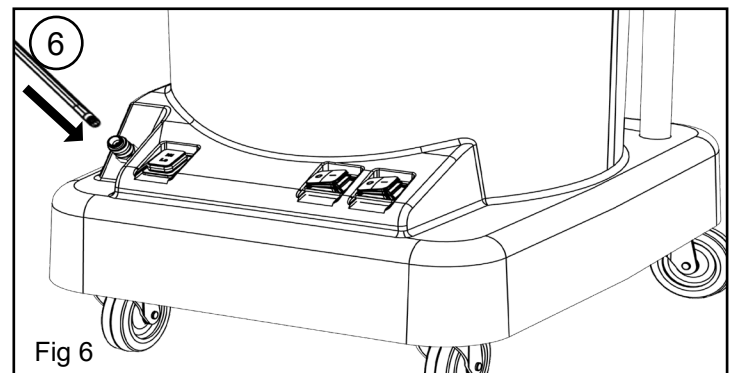

Connect the solution tube (Fig 6)

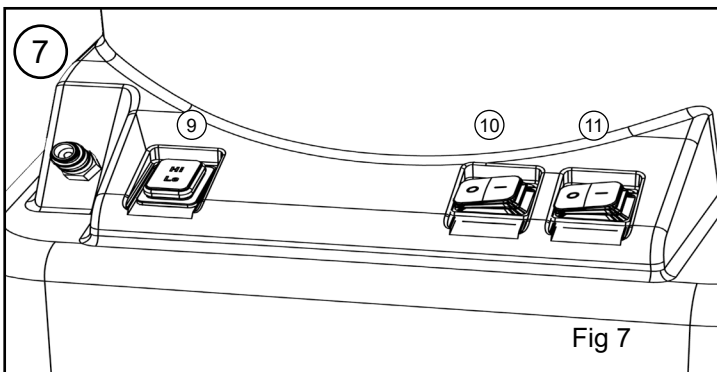

The switches on the front of the machine, control the vacuum and pump operations. (Fig 7)

- 9. Hi Lo Pump Switch
- 10. Vacuum Switch
- 11. Pump Switch

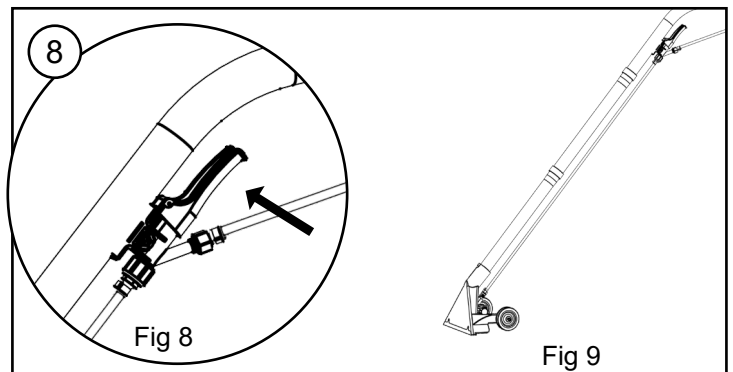

Operate the trigger (Fig 8) to apply water and vacuum the carpet (Fig 9).

Schnellanleitung

LESEN SIE VOR DER ARBEIT DIESE ANLEITUNG DURCH

Nachdem Sie die Verpackung entfernt haben, öffnen Sie das Paket, und prüfen Sie es auf Vollständigkeit.

DE

Befestigen Sie den Bügel unter Verwendung der mitgelieferten Halterungen an der Maschine (Abb. 1).

Nehmen Sie die Kuppel ab, lösen Sie die Klammer, und entfernen Sie den Schmutzwassertank (Abb. 2).

Füllen Sie den Frischwassertank bis zur oberen Markierung auf; die Flüssigkeit darf nicht in das mittlere Rohr gelangen, da dieses direkt zum Unterdruckmotor führt (Abb. 3).

Setzen Sie den Schmutzwassertank wieder ein, verriegeln Sie ihn mit der roten Verschlussklammer, und setzen Sie die Kuppel auf. (Abb. 4).

Zusammenbauen von Saugrohrteilen, Saugdüse und Schlauch und Befestigen an der Maschine (Abb. 5).

Schließen Sie den Lösungsmittelschlauch an (Abb. 6).

Die Schalter an der Vorderseite der Maschine dienen zur Steuerung des Saug- und Pumpbetriebs (Abb. 7).

Die Reinigungssteuerung wird auf Seite 15 erläutert.

Den Auslöser (Abb. 8) betätigen, um Wasser aufzusprühen, und den Teppich absaugen (Abb. 9).

Guide d'installation rapide

À LIRE AVANT D'ENTREPRENDRE TOUTE OPÉRATION

Après avoir retiré tous les emballages, ouvrez le carton avec précaution et vérifiez-en le contenu.

FR

Montez la poignée sur la machine à l'aide des fixations fournies (figure 1).

Retirez le dôme, déclipsez et retirez le réservoir d'eau sale (figure 2).

Remplissez le réservoir d'eau propre jusqu'à la marque de niveau maximum.

Évitez de verser des liquides dans le tube central étant donné qu'il conduit directement jusqu'au moteur d'aspiration (figure 3).

Remettez le réservoir d'eau sale en place, bloquez-le en utilisant la bride de verrouillage rouge et remettez le dôme en place (figure 4).

Assemblez les tubes, le suceur et le tuyau et branchez-le ensuite sur la machine (figure 5).

Branchez le tube de solution (figure 6).

Les boutons sur la face avant de la machine commandent les opérations d'aspiration et de pompage (figure 7).

Voir la page 15 pour les commandes de nettoyage.

Appuyez sur la gâchette (figure 8) pour projeter de l'eau et aspirer la moquette (figure 9).

Snelstartgids

LEES HET VOLGENDE VOORDAT U DE MACHINE IN GEBRUIK NEEMT

Verwijder alle verpakkingsmateriaal, open het startpakket voorzichtig en controleer dat de inhoud volledig is.

NL

Monteer de handgreep met behulp van de bijgeleverde bevestigingsmaterialen (Afb. 1).

Verwijder de koepel, open de klem van de vuilwatertank en verwijder de tank (Afb. 2).

Vul de schoonwatertank, tot de niveaumarkering voor vol, giet geen vloeistoffen in de centrale buis omdat deze direct naar de aanzuigmotor leidt (Afb 3).

Zet de vuilwatertank terug en vast met de rode vergrendeling en plaats de koepel weer. (Afb 4).

Monteer de buizen en het mondstuk en de slang en zet deze vast op de machine (Fig 5).

Sluit de buis voor de reinigingsvloeistof aan (Afb 6).

Met de schakelaars op de voorzijde van de machine voert u de bedieningshandelingen uit voor het aanzuigen en pompen (Afb 7). Zie bladzijde 15 voor de bedieningshandelingen voor het schoonmaken.

Bedien de trekker (Afb 8) voor de aanvoer van water en reinig het tapijt (Afb 9).

Machine Set-Up

Fitting the handle

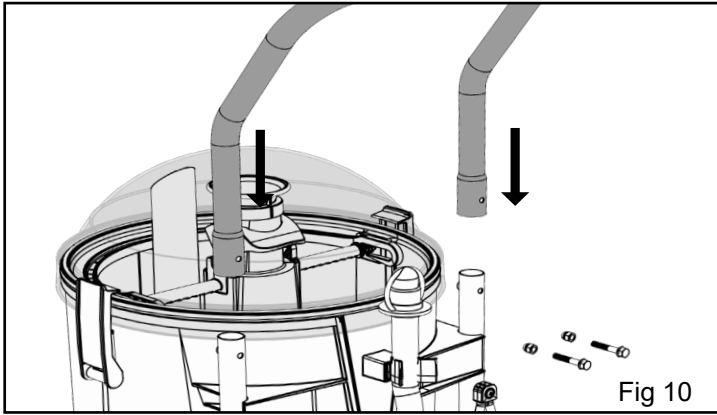

Fig 10

Slide the handle over the two tubes already fitted to the side of the machine. (Fig 10).

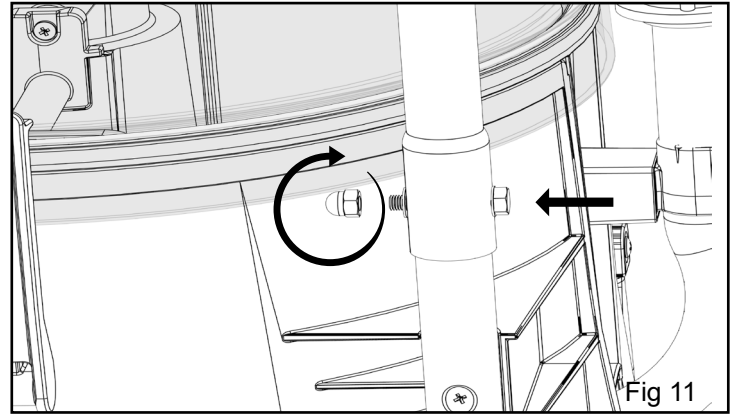

Fig 11

Secure the handle using the nuts and bolts supplied (Fig 11).

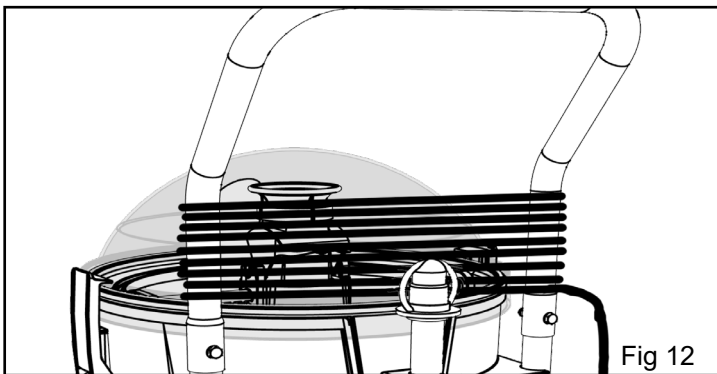

Fig 12

The handle makes an ideal way to store the cable (Fig 12).

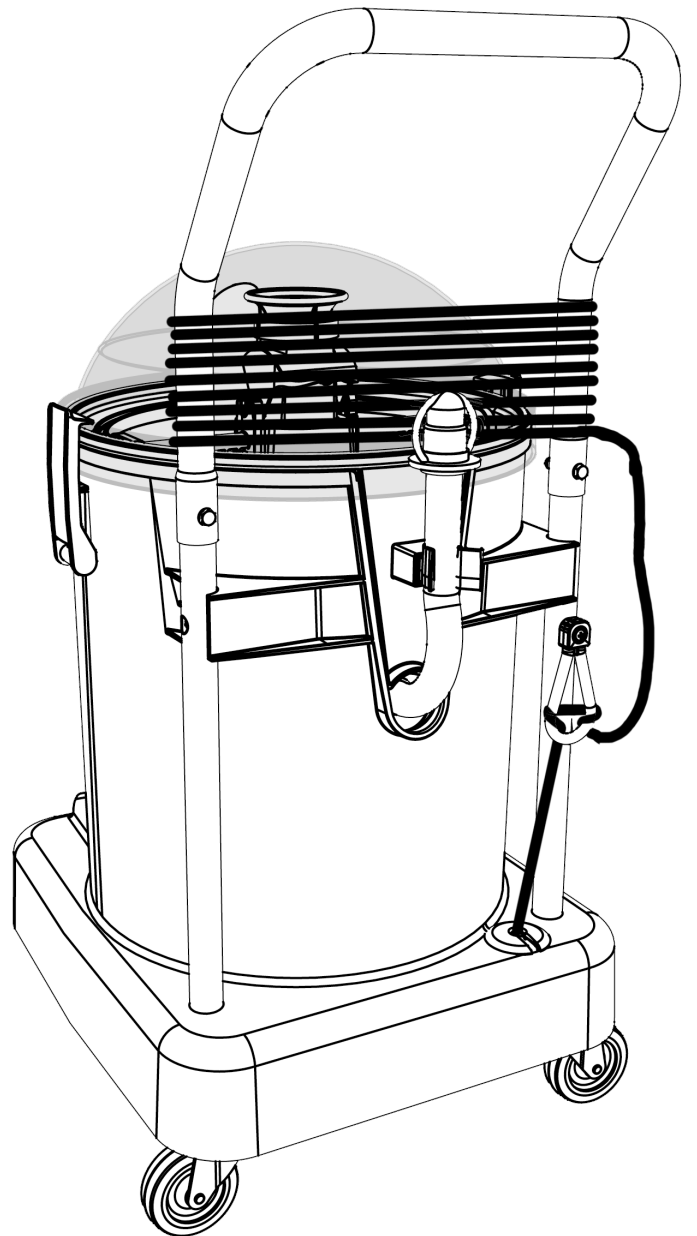

Fig 13

The handle can be used to enable the machine to be easily moved around the area to be cleaned (Fig 13).

Anbringen des Bügels

Den Bügel auf die zwei seitlich bereits angebrachten Rohre schieben. (Abb. 10).

Schraube und Mutter (mitgeliefert) anbringen, um den Bügel zu sichern (Abb. 11).

Der Bügel ist ideal zum Aufwickeln des Kabels geeignet (Abb. 12).

Mit dem Bügel kann die Maschine problemlos über die zu reinigende Fläche bewegt werden (Abb. 13).

Montage de la poignée

Faites glisser la poignée sur les deux tubes déjà montés sur le côté de la machine (figure 10).

Fixez la poignée à l'aide de l'écrou et du boulon fournis (figure 11).

La poignée est un moyen idéal pour ranger le câble (figure 12).

La poignée peut être utilisée pour déplacer facilement la machine sur la surface à nettoyer.

De handgreep monteren

Schuif de handgreep over de twee buizen die al aan de zijkant van de machine zijn gemonteerd. (Afb 10).

Zet de handgreep vast met behulp van de bijgeleverde bout en moer (Afb. 11).

De handgreep biedt een ideale mogelijkheid voor het opbergen van de kabel (Afb 12).

Met de handgreep kan de machine gemakkelijk over de te reinigen plaats worden verplaatst (Afb 13).

Removing the dome and waste-water tank.

To remove the dome, unclip the locking toggles and lift the dome off the machine (Fig 14).

The waste water tank is held into place with a red locking clamp. Undo the clamp (Fig 15) and lift the waste water tank from the machine (Fig 16).

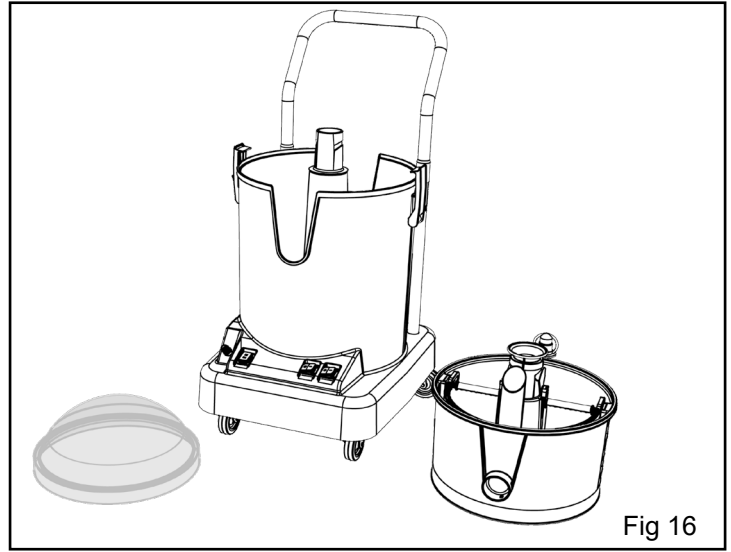
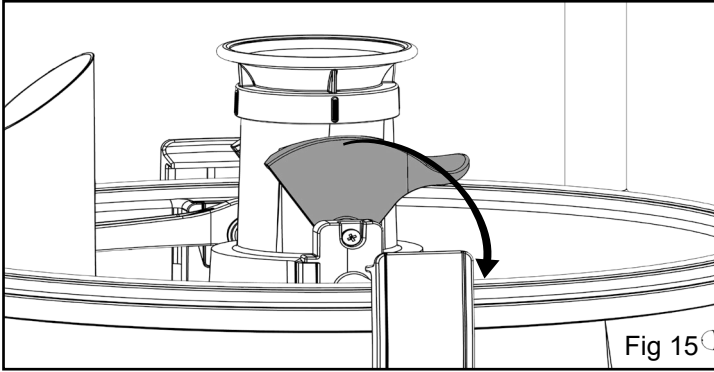
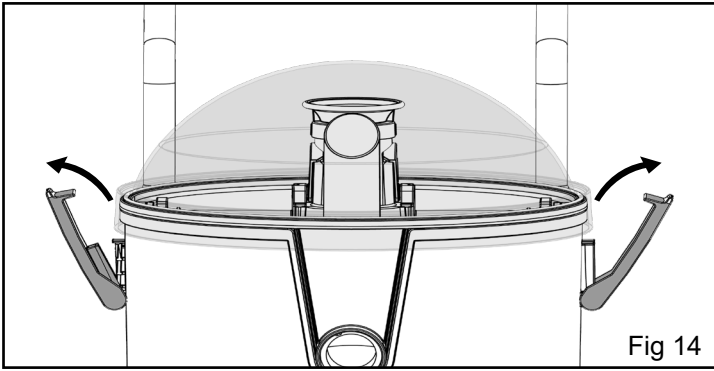

Filling the NuChem / water tank.

The NHL 15 is equipped with a large 15 litre NuChem / water tank allowing large areas to be cleaned in a single fill.

To fill the clean water tank remove the waste water tank and fill using hose, bucket or a suitable container (Fig 17). Fill to the MAX level mark (Fig 18) located on the inside of the drum. Ensure the clean water goes into the container and not the central tube.

Note.

Great care must be taken to ensure that contaminants (leaves, hair, dirt, etc) are not allowed to enter the NuChem / water tank during the filling process.

If using a bucket or similar container, ensure it is always clean and free from debris.

Caution:-

Avoid tipping water into the central tube this is leads directly to the vacuum motor (Fig 19).

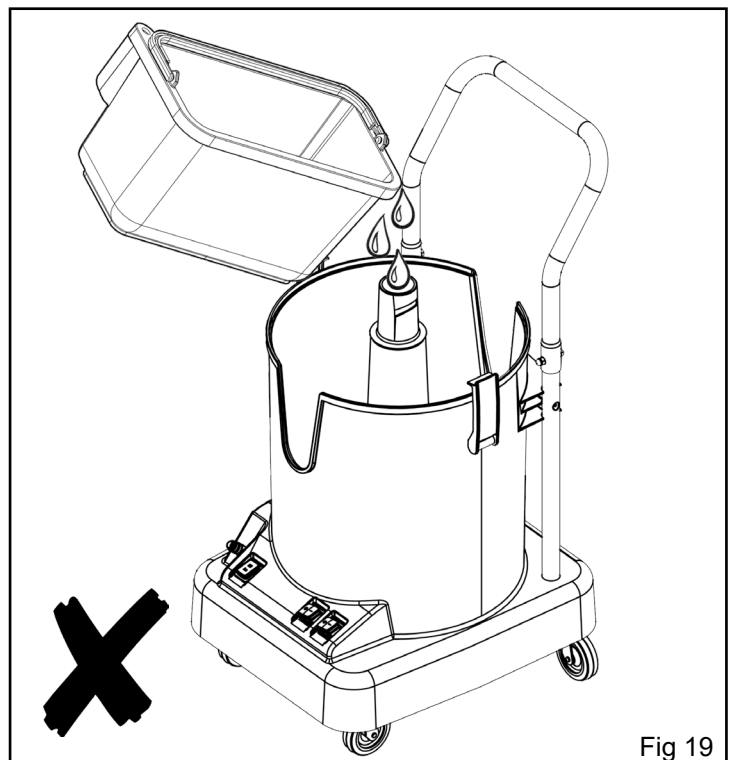
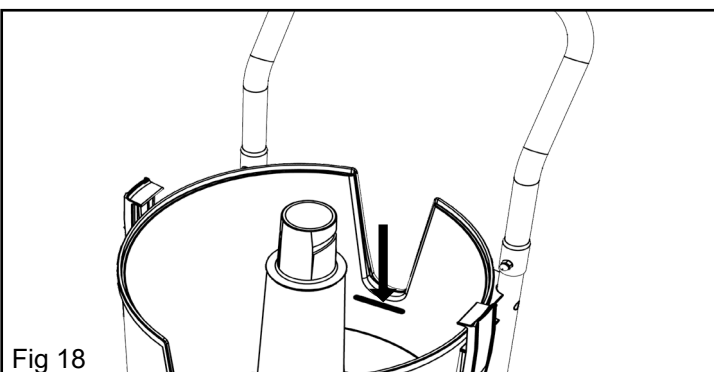
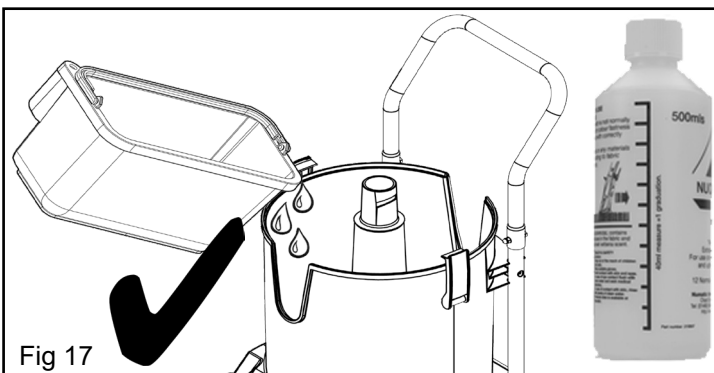

Zum Ausbauen der Kuppel die Feststellknebel lösen und die Kuppel von der Maschine abheben (Abb. 14).

Der Schmutzwassertank wird durch eine rote Verschlussklammer gehalten.

Die Klammer (Abb. 15) lösen und den Schmutzwassertank aus der Maschine herausnehmen (Abb. 16).

Füllen des Frischwassertanks

Die NHL 15 ist mit einem großen 15-Liter-Frischwassertank ausgestattet, dank dem auch große Bereiche mit einer einzigen Füllung gereinigt werden können.

Zum Füllen des Frischwassertanks entfernen Sie den Schmutzwassertank und verwenden Sie zum Füllen einen Schlauch, einen Eimer oder einen anderen geeigneten Behälter (Abb. 17).

Füllen Sie den Tank bis zur Markierung MAX an der Innenseite des Sammelbehälters (Abb. 18).

Stellen Sie sicher, dass das saubere Wasser in den Sammelbehälter und nicht in das mittlere Rohr fließt.

Anmerkung.

Achten Sie besonders darauf, dass beim Füllen keine Verunreinigungen (Blätter, Haare, Schmutz usw.) in den Frischwassertank gelangen.

Wenn Sie einen Eimer oder ein ähnliches Gefäß verwenden, achten Sie darauf, dass dieser stets sauber und frei von Verschmutzungen ist.

Vorsicht:

Es dürfen keine Wasserspritzer in das mittlere Rohr gelangen, da dieses direkt zum Unterdruckmotor führt (Abb. 19).

Retrait du dôme et du réservoir d'eau sale.

FR

Pour retirer le dôme, déclipsez les loquets de verrouillage et soulevez le dôme de la machine (figure 14).

Le réservoir d'eau sale est maintenu en place au moyen d'une bride de verrouillage rouge.

Ouvrez la bride (figure 15) et soulevez le réservoir d'eau sale de la machine (figure 16).

Remplissage du réservoir d'eau propre.

La NHL 15 est équipée d'un grand réservoir d'eau propre d'une capacité de 15 litres pour permettre le nettoyage de grandes surfaces avec un seul plein d'eau.

Pour remplir le réservoir d'eau propre, retirez le réservoir d'eau sale et effectuez le remplissage en utilisant un tuyau, un seau ou un récipient adapté (figure 17).

Remplissez jusqu'à la marque de niveau maximum (figure 18) située à l'intérieur de la cuve.

Veillez à ce que l'eau propre pénètre dans le récipient uniquement, et pas dans le tube central.

Remarque :

Veillez particulièrement à ce qu'aucun contaminant (feuilles, cheveux, poussière, etc.) ne pénètre à l'intérieur du réservoir d'eau propre pendant le processus de remplissage.

Si vous utilisez un seau ou quelque chose de similaire, veillez à ce que le récipient soit toujours parfaitement propre et qu'il ne contienne pas de débris.

Mise en garde :

Évitez de renverser de l'eau dans le tube central étant donné que ce dernier conduit directement jusqu'au moteur d'aspiration (figure 19).

De koepel en de vuilwatertank verwijderen.

NL

Maak, als u de koepel wilt verwijderen, de vergrendeling los en licht de koepel van de machine (Afb 14).

De vuilwatertank wordt met een rode klem op z'n plaats gehouden.

Maak de klem los (Afb 15) en til de vuilwatertank uit de machine (Afb 16).

De schoonwatertank vullen.

De NHL 15 is uitgerust met een grote schoonwatertank van 15 liter waardoor grote oppervlakken kunnen worden schoongemaakt op één enkele vulling.

Verwijder, als u de schoonwatertank wilt vullen, de vuilwatertank en vul de tank met behulp van een slang, een emmer of een geschikte container (Afb 17).

Vul de tank tot de markering van het niveau MAX (Afb 18) aan de binnenzijde van de drum.

Let er goed op dat het schone water in de container komt en niet in de centrale buis.

Opmerking.

Let goed op dat er tijdens het vullen geen vuil (bladeren, haar, stof, enz.) in de schoonwatertank terechtkomt.

Als u een emmer of dergelijke container gebruikt, zorg er dan altijd voor dat deze schoon is en leeg.

Attentie:-

Laat geen water in de centrale buis lopen omdat deze rechtstreeks naar de aanzuigmotor leidt (Afb 19).

Replacing the waste-water tank and dome.

To replace the waste-water tank fit into the drum and lock in place with the red locking clip (Fig 20).

If the waste tank is not locked, the machine will lose performance.

Locate the handle into the front of the drum (Fig 21).

Refit the dome and lock in place with the toggles. (Fig 22)

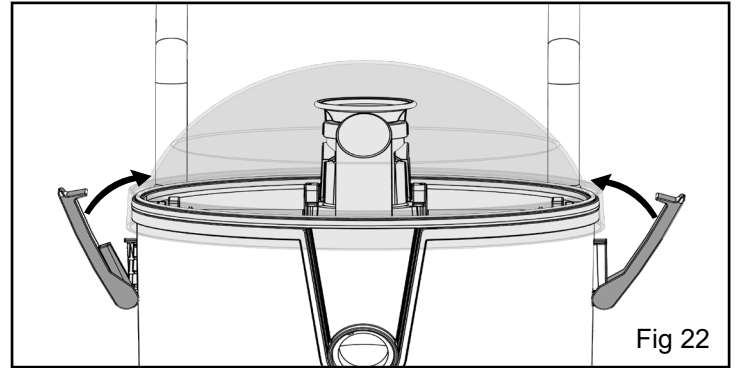
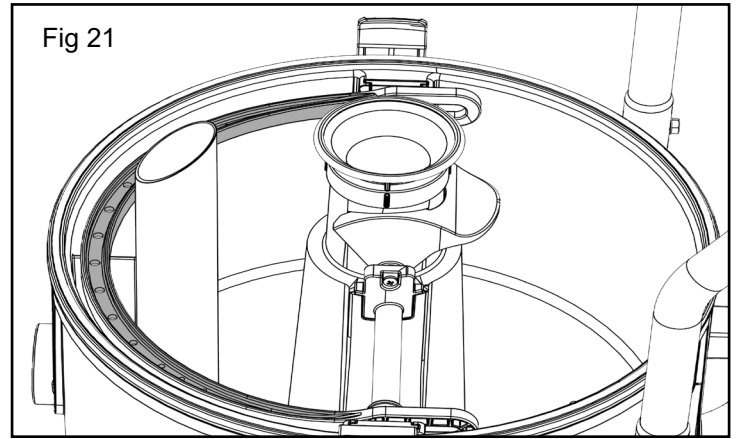
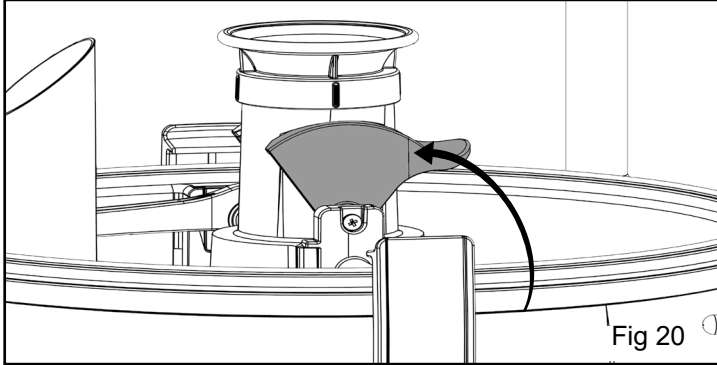

Fitting the vacuum hose.

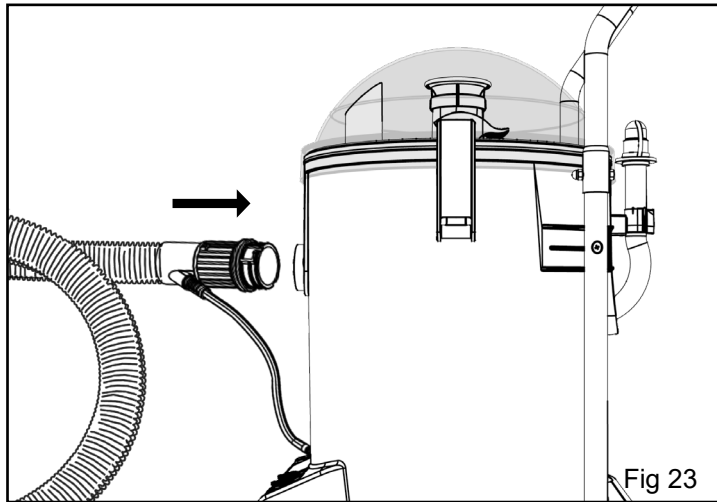

Fit the Vacuum hose to the front of the machine (Fig 23).

Lock into place by twisting the hose securing onto the lugs moulded into the neck of the machine.

Connecting the solution tube.

Fit the solution tube to the front of the machine (Fig 24).

The tube simply push fits into the quick release fitted to the front of the machine.

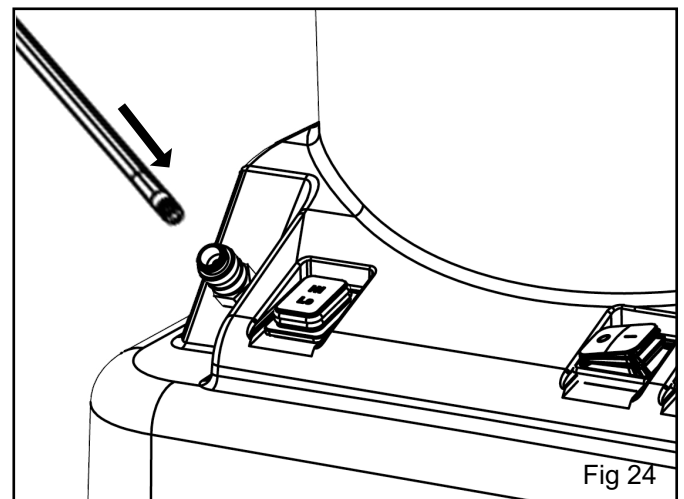

Wiedereinsetzen des Frischwassertanks und der Kuppel

DE

Zum Wiedereinsetzen den Schmutzwassertank in den Sammelbehälter einsetzen und mit der roten Verschlussklammer verriegeln (Abb. 20).

Wenn der Schmutzwassertank nicht verriegelt ist, arbeitet die Maschine nicht mit voller Leistung.

Den Bügel an der Vorderseite des Sammelbehälters platzieren (Abb. 21).

Die Kuppel wieder anbringen und mit den Knebeln verriegeln (Abb. 22).

Anbringen des Saugschlauchs

Den Saugschlauch an der Vorderseite der Maschine einstecken (Abb. 23).

Zum Feststellen die Schlaucharretierung in den Stutzen der Maschine eindrehen.

Anschließen des Lösungsmittelschlauchs

Den Lösungsmittelschlauch an der Vorderseite der Maschine einstecken (Abb. 24).

Das Rohrstück am Schlauch lässt sich leicht in die Schnellkupplung an der Vorderseite der Maschine einschieben.

Remise en place du réservoir d'eau sale et du dôme.

FR

Pour remettre en place le réservoir d'eau sale, positionnez-le dans la cuve et maintenez-le en place à l'aide de la bride de verrouillage rouge (figure 20).

Si le réservoir d'eau sale n'est pas verrouillé, les performances de la machine seront réduites.

Positionnez la poignée sur l'avant de la cuve (figure 21).

Réinstallez le dôme et maintenez-le en place à l'aide des loquets (figure 22).

Montage du tuyau d'aspiration.

Insérez le tuyau d'aspiration sur l'avant de la machine (figure 23).

Maintenez-le en place en le tordant sur les pattes moulées du col de la machine.

Branchement du tube de solution.

Branchez le tube de solution sur l'avant de la machine (figure 24).

Le tube s'insère simplement dans le raccord rapide situé sur l'avant de la machine.

De vuilwatertank en de koepel terugzetten.

NL

Zet de vuilwatertank terug in de drum en zet de tank vast met de rode vergrendelingsklem (Afb 20).

Als de vuilwatertank niet goed vastzit, zal de machine minder goed presteren.

Plaats de handgreep aan de voorzijde van drum (Afb 21).

Plaats de koepel weer en zet vast met de klemmen. (Afb 22)

De aanzuigslang monteren.

Plaats de aanzuigslang aan de voorzijde van machine (Afb 23).

Zet deze op z'n plaats vast door de slang op de koppelingen te draaien die in de hals van de machine zijn uitgespaard.

De buis voor de reinigingsvloeistof aansluiten.

Monteer de buis voor de reinigingsvloeistof aan de voorzijde van machine (Afb 24).

De buis kan eenvoudig op de snelsluiting aan de voorzijde van de machine worden geduwd

Assembling the wands and floor-tool

The NHL 15 comes with a complete set of high quality stainless steel wands.

To make the machine comfortable to use we have included a small spacer wand allowing the height of the wand set to be adjustable for different height operatives.

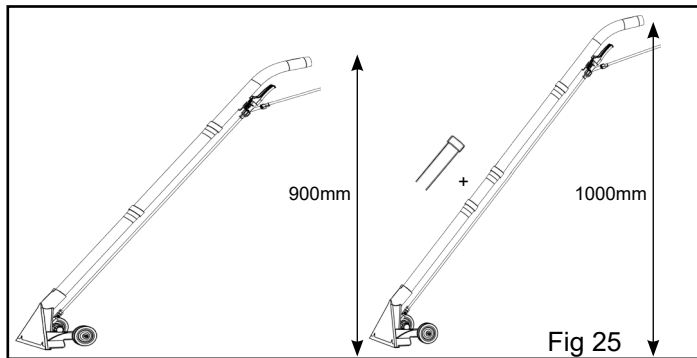

Assemble the wands, as shown.

Adjust the height using the small spacer wand to suit. (Fig 25).

Simply slide the wands together (Fig 26).

Ensure that the wands and floor tool are firmly located before use.

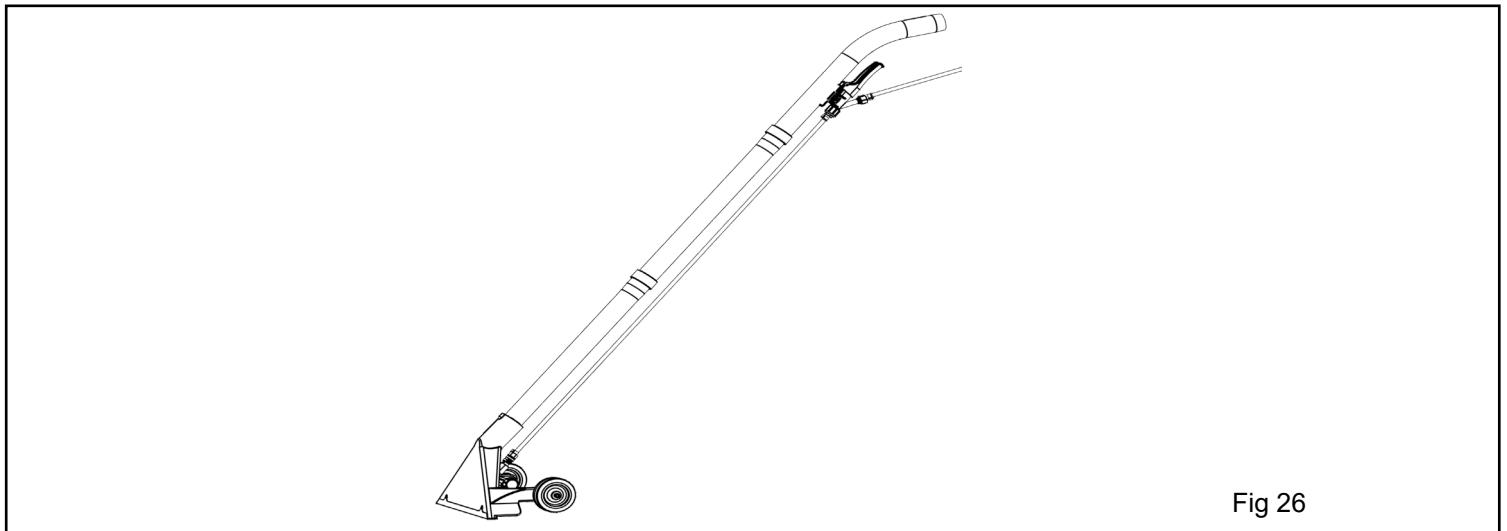

Connecting the solution tube

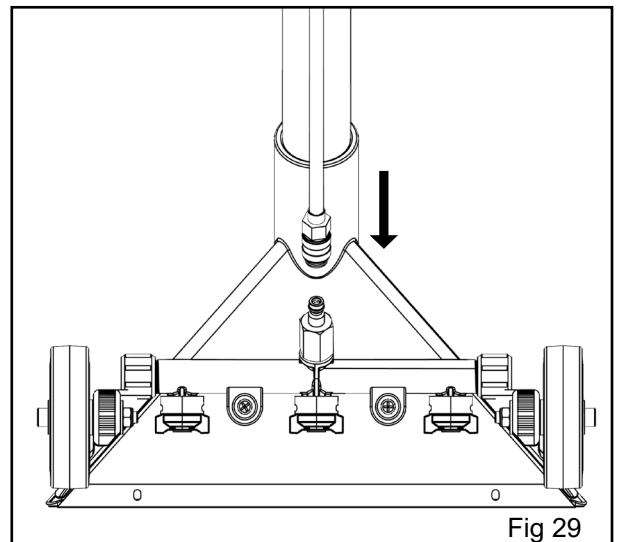
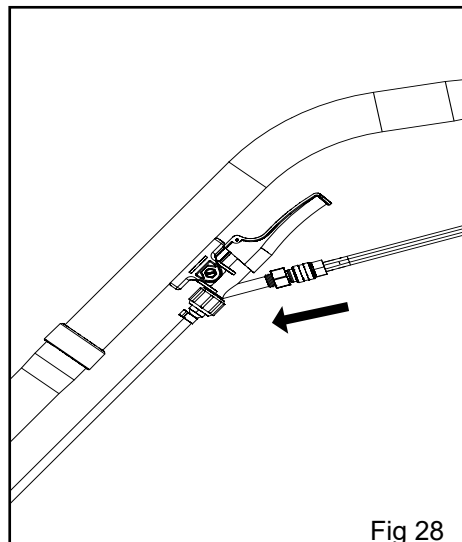
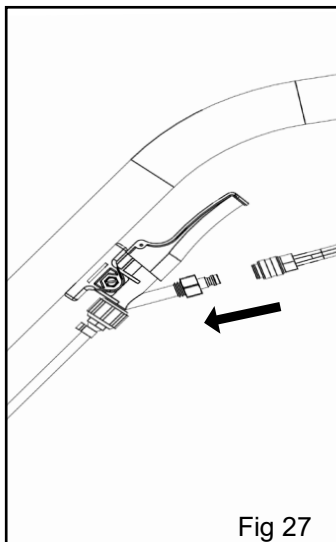

The solution tube has been designed so the trigger can be fitted either way on to the stainless curved wand. (fig 27)

Connect the solution tube from the hose on to the operating trigger (Fig 28).

Connect the solution tube end into the quick release connector fitted onto the floor-tool (Fig 29)
Clip the solution tube to the wand by using the clips supplied in the kit.

Adjust the working height by using the short wand spacer to allow comfortable use.

Montage der Saugrohrteile und der Saugdüse

DE

Die NHL 15 wird mit einem kompletten Satz hochwertiger Saugrohrteile aus Edelstahl geliefert. Zur besseren Anpassung an die Körpergröße des Benutzers wird ein kleines Zwischenrohrteil mitgeliefert.

Bauen Sie die Saugrohrteile wie abgebildet zusammen.

Passen Sie die Länge ggf. mithilfe des kleinen Zwischenrohrteils an (Abb. 25).

Sie brauchen die Rohrteile nur ineinander zu stecken (Abb. 26).

Sicherstellen, dass die Zauberstäbe und Bodendüse sind fest vor Gebrauch entfernt

Anschließen des Lösungsmittelschlauchs

Der Lösungsmittelschlauch ist so gestaltet, dass der Auslöser in beide Richtungen am gebogenen Edelstahlrohr angebracht werden kann (Abb. 27).

Schließen Sie die Lösungsmittelleitung vom Schlauch her am Auslöser an (Abb. 28).

Stecken Sie das Endstück der Lösungsmittelleitung in die Schnellkupplung an der Saugdüse (Abb. 29).

Klammern Sie die Lösungsmittelleitung mithilfe der Clips aus dem Kit am Saugrohrteil fest.

Sie können das Saugrohrteil nach Bedarf mit dem kurzen Zwischenrohrteil verlängern.

Assemblage des tubes et du suceur

FR

La NHL 15 est livrée avec un ensemble complet de tubes en acier inoxydable de haute qualité.

Pour que la machine soit agréable à utiliser, nous avons inclus un petit tube-entretoise permettant d'ajuster la hauteur du tube pour des opérateurs de différentes tailles.

Assemblez les tubes comme indiqué.

Ajustez la hauteur en utilisant le petit tube-entretoise (figure 25).

Le montage du tube se fait en insérant simplement les tubes les uns dans les autres (figure 26).

Veiller à ce que les baguettes et outil de sol sont bien situés avant utilisation.

Raccordement du tube de solution

Le tube de solution a été conçu de façon à ce que la gâchette puisse être montée d'une façon ou de l'autre sur le tube en acier inoxydable incurvé (figure 27).

Connectez le tube de solution du tuyau sur la gâchette d'actionnement (figure 28).

Branchez l'extrémité du tube de solution sur le raccord rapide prévu sur le suceur (figure 29).

Clipsez le tube de solution sur le tube à l'aide des clips fournis dans le kit.

Réglez la hauteur de travail en utilisant le petit tube-entretoise qui permet une utilisation confortable

Stangen en mondstuk in elkaar zetten

NL

De NHL 15 wordt geleverd met een complete set stangen van hoogwaardig roestvrijstaal.

Voor een gemakkelijke bediening van de machine hebben wij een kleine verstelbare buis toegevoegd waarmee u de lengte van de stangen kunt aanpassen aan gebruikers van verschillende lengte.

Monteer de stangen, zoals wordt afgebeeld.

Pas de lengte aan met behulp van de kleine verstelbare stang (Afb 25).

U kunt de stangen eenvoudig in elkaar schuiven (Afb 26).

Zorg ervoor dat de staafjes en de vloer tool stevig gevestigd voor gebruik.

De buis voor de reinigingsvloeistof aansluiten

De buis voor de reinigingsvloeistof is zo ontworpen dat de trekker aan beide zijden van de roestvrijstalen gebogen stang kan worden gemonteerd. (Afb 27)

Sluit de buis voor de reinigingsvloeistof vanaf de slang aan op de trekker (Afb 28).

Sluit het uiteinde van de buis voor de reinigingsvloeistof in de snelsluiting die op het mondstuk zit (Afb 29).

Klem de buis van de reinigingsvloeistof aan de stang door middel van de klemmen die in het pakket zijn geleverd.

Stel voor comfortabel gebruik de werkhoogte af door middel van de korte tussenbuis

Operating the machine

Controls and Switches

All the switches on the NHL machine have been designed to enable easy use and they are placed on the front of the machine. These switches are to be operated by hand and NOT to be operated by foot.

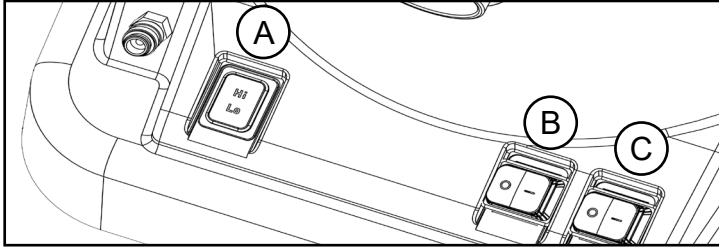

On heavy soiled carpets you can double the pressure of the pump to 60 PSI by using the Hi / Lo switch (A)

To activate the vacuum press 'vacuum switch' (B)

To activate the pump press 'pump switch' (C)

Note.

If machine not functioning correctly, see the Trouble-shooting guide Page 19

Correct way to use the machine

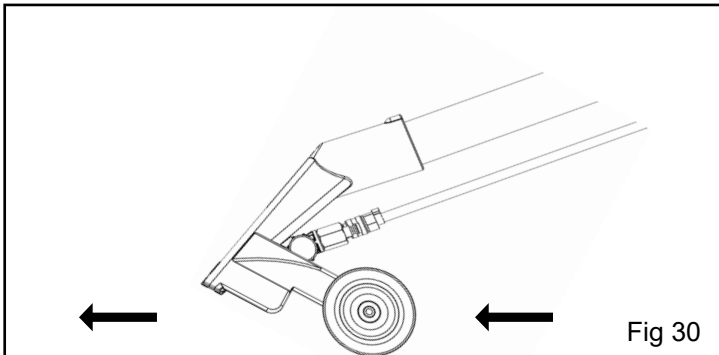

Fig 30

The NHL 15 floor-tool is provided with rear wheels allowing the floor-tool to glide over the surface to be cleaned.

Thus making the cleaning process less tiring and easier to use.

Apply a slight downward pressure on the wand lifting the floor-tool blade from the cleaning surface.

Move the floor-tool forward on the rear wheels (Fig 30).

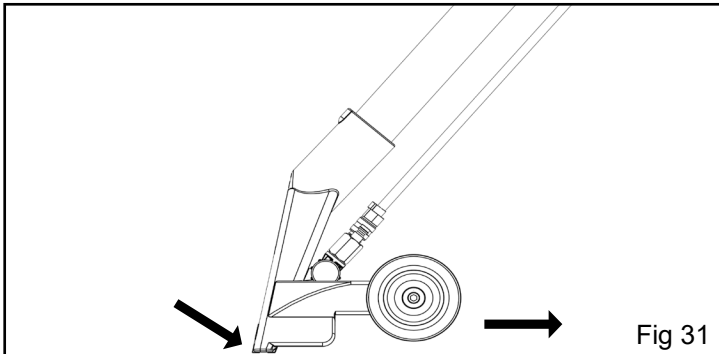

Fig 31

Lift the wand allowing the floor-tool blade to come in contact with the cleaning surface (Fig 31).

Operate the trigger (Fig 32), allowing the cleaning solution to penetrate the carpet and slowly draw the floor-tool rearward Vacuuming the cleaning solution up at the same time (Fig 33).

Work backwards towards the exit door.

For cleaning tips see page 2

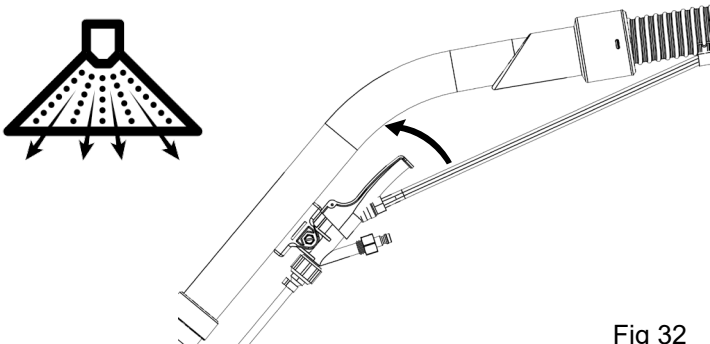

Fig 32

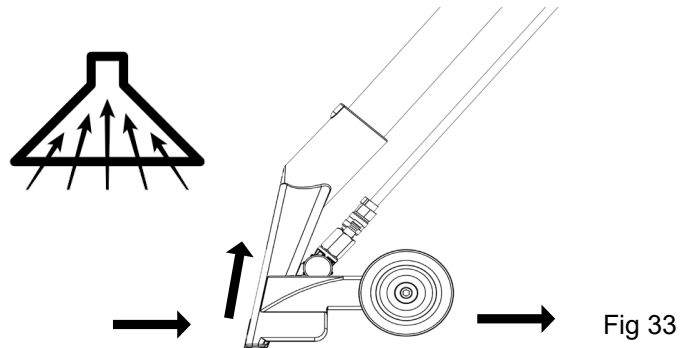

Fig 33

Note.

Do not over wet remember 'What goes in, must come out again!.'

Bedienelemente und Schalter

Die Schalter der NHL-Maschine sind auf Bedienkomfort ausgelegt und wurden dementsprechend alle an der Vorderseite der Maschine platziert.

Diese Schalter sind keine Fußschalter – Bitte betätigen Sie sie mit der Hand.

Bei stark verschmutzten Teppichen können Sie den Druck der Pumpe mit dem Schalter Hi/Lo (A) auf das Doppelte (60 psi) erhöhen.

Für Saugbetrieb Taste „VAC“ (B) drücken.

Für Pumpbetrieb Taste „PUMP“ (C) drücken.

Anmerkung. Wenn die Maschine nicht korrekt funktioniert: Siehe „Problembehandlung“ auf Seite 19.

Richtige Handhabung der Maschine

Die Saugdüse der NHL 15 ist an der Rückseite mit Rädern ausgestattet, mit deren Hilfe sie sich mühelos über die zu reinigende Oberfläche bewegen lässt (Abb. 30).

Dies erleichtert den Reinigungsprozess und verringert den Kraftaufwand.

Drücken Sie das Saugrohrteil leicht nach unten, um das Blatt der Saugdüse von der Reinigungsfläche abzuheben.

Schieben Sie die Saugdüse auf den Rädern vorwärts (Abb. 31).

Wenn das Blatt der Saugdüse die Reinigungsfläche berühren soll, heben Sie das Saugrohr an (Abb. 32).

Betätigen Sie den Auslöser (Abb. 33), damit die Reinigungslösung in den Teppich eindringen kann, und ziehen Sie die Saugdüse langsam zurück, während die Reinigungslösung aufgesaugt wird (Abb. 33).

Arbeiten Sie rückwärts zur Ausgangstür hin.

Hinweise zur Reinigung finden Sie auf Seite 2.

Anmerkung. Nicht zu stark einsprühen – Vergessen Sie nicht: „Was rein geht, muss auch wieder raus“.

Fonctionnement de la machine**Commandes et boutons**

Tous les boutons de la machine NHL ont été conçus pour permettre une utilisation facile et sont placés sur l'avant de la machine.

Ces boutons doivent être actionnés à la main et PAS au pied.

Sur les moquettes très sales, vous pouvez doubler la pression de la pompe jusqu'à 60 PSI en utilisant le commutateur Fort-Faible (A)

Pour activer l'aspirateur, appuyez sur le « bouton aspirateur » (B)

Pour activer la pompe, appuyez sur le « bouton pompe » (C)

Remarque :

Si la machine ne fonctionne pas correctement, consultez le Guide de dépannage à la page 19

Bien utiliser la machine

Le suceur de la NHL 15 est muni de roues arrière qui lui permettent de glisser au-dessus de la surface à nettoyer (figure 30).

Grâce à cela, le processus de nettoyage devient moins fatiguant et l'appareil plus facile à utiliser.

Appliquez une légère pression vers le bas sur le tube en soulevant la lamelle du suceur de la surface à nettoyer.

Déplacez le suceur vers l'avant sur les roues arrière (figure 31).

Soulevez le tube pour laisser la lamelle du suceur venir en contact avec la surface à nettoyer (figure 32).

Appuyez sur la gâchette (figure 33), en laissant la solution de nettoyage imprégner la moquette, puis tirez doucement le suceur vers l'arrière, en aspirant la solution de nettoyage en même temps (figure 33).

Travaillez à reculons vers la porte de sortie.

Pour des conseils de nettoyage, reportez-vous à la page 2.

Remarque : Veillez à ne pas trop humidifier car « ce qui rentre doit aussi pouvoir sortir ! »

De machine bedienen**Bedieningsfuncties en schakelaars**

Alle schakelaars op de NHL-machine zijn ontworpen voor gemakkelijk gebruik en zij zijn op de voorzijde van de machine geplaatst.

Deze schakelaars moeten met de hand worden bediend en NIET met de voet.

Op zwaar vervuilde tapijten kunt u de druk van de pomp verdubbelen tot 60 PSI met de Hi / Lo-schakelaar (A)

Druk op de 'aanzuigschakelaar' (B) als u het aanzuigen wilt activeren

Druk op de 'pompschakelaar' (C) als u de pomp wilt activeren

Opmerking. Zie de gids Problemen oplossen op bladzijde 19 als de machine niet goed werkt

De juiste bediening van de machine

Het mondstuk van de NHL 15 is aan de achterzijde voorzien van wielen waardoor het mondstuk over het te reinigen oppervlak kan glijden (Afb 30).

Zo wordt het schoonmaakproces minder vermoeiend en gemakkelijker uit te voeren.

Oefen een lichte neerwaartse druk uit op de stang waardoor het blad van het mondstuk omhoog komt van het te reinigen oppervlak.

Verplaats het mondstuk naar voren op de wielen aan de achterzijde (Afb 31).

Licht de buis op zodat het blad van het mondstuk in contact komt met het te reinigen oppervlak (Afb 32).

Bedien de trekker (Afb 33) en laat de reinigingsvloeistof in het tapijt dringen en trek het mondstuk naar achteren zodat de reinigingsvloeistof tegelijkertijd wordt opgezogen (Afb 33).

Werk achterwaarts naar de deur toe.

Zie pag. 2 voor een reinigingstips

Opmerking. Maak het tapijt niet te nat, bedenk 'Wat erin gaat, moet er ook weer uit!'

Using the hand tool

Fig 34

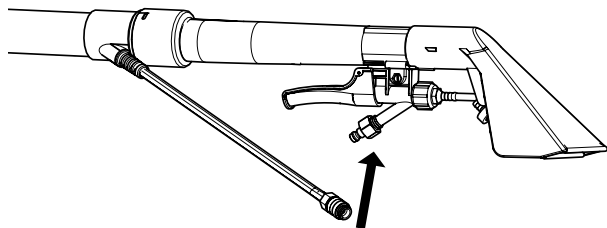

The NHL 15 comes with a quality upholstery tool

Fit the upholstery tool to the end of the hose.

Connect the solution tube (Fig 34)

Switch the machine on and operate the trigger to apply the cleaning solution (Fig 35).

The upholstery tool should only be used with the low pressure setting.

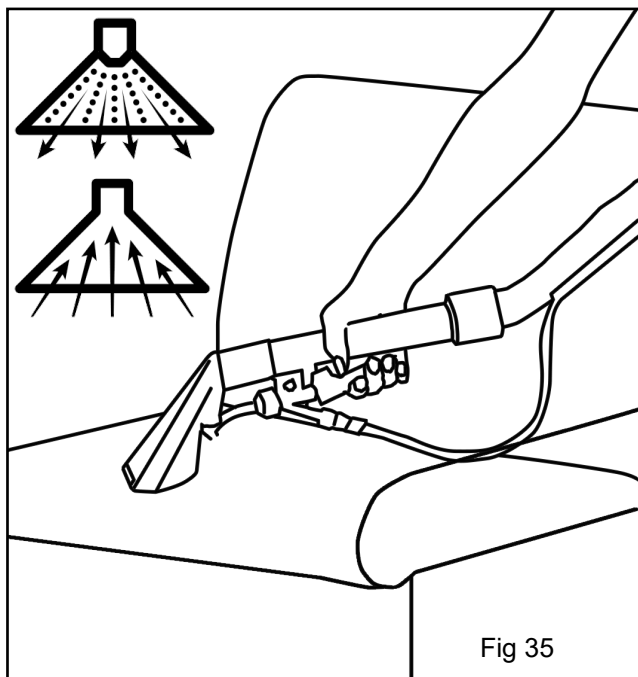

Fig 35

Gebrauch der Handdüse

DE

Die NHL 15 wird mit einer hochwertigen Polsterdüse geliefert.

Bringen Sie die Polsterdüse am Schlauchende an.

Schließen Sie den Lösungsmittelschlauch an (Abb. 34).

Schalten Sie die Maschine ein und betätigen Sie den Auslöser, um die Reinigungslösung aufzutragen (Abb. 35).

Die Polsterdüse darf nur mit der niedrigen Druckeinstellung (LO) verwendet werden.

Utilisation du suceur

FR

La NHL 15 est livrée avec une brosse à meubles de qualité

Montez la brosse à meubles à l'extrémité du tuyau.

Branchez le tube de solution (figure 34).

Allumez la machine et appuyez sur la gâchette pour projeter la solution de nettoyage (figure 35).

La brosse à meubles ne doit être utilisée qu'avec le réglage basse pression.

Het handgereedschap gebruiken

NL

De NHL 15 wordt geleverd met een mondstuk voor het reinigen van bekleding van hoge kwaliteit

Monteer het mondstuk voor de bekleding aan het uiteinde van de slang.

Sluit de buis voor de reinigingsvloeistof aan (Afb 34).

Schakel de machine in en breng de reinigingsvloeistof aan door de trekker te bedienen (Afb 35).

Het mondstuk voor de bekleding mag alleen met de instelling voor lage druk worden gebruikt.

Cleaning the machine

Emptying the waste water

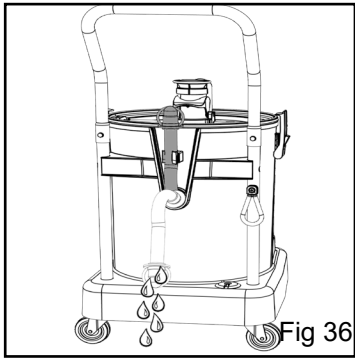

You can empty the waste water tank by using the dump hose attached to the rear of the machine (Fig 36).

The waste water tank can also be removed and carried using the handle to a suitable waste disposal area and emptied (Fig 37).

Follow the national guide lines when disposing of chemicals. (COSHH) see page 11

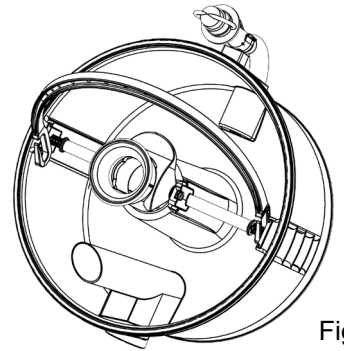

Fig 37

Removing the wands and floor-tool

Caution.

The solution tube will be under pressure, switch off the pump and operate the trigger to release the pressure in the system BEFORE removing the solution tube from the machine.

Unclip the solution tube from the machine see NOTE above.

Remove the wands, floor-tool (Fig 38) and hose assembly from the machine (Fig 39).

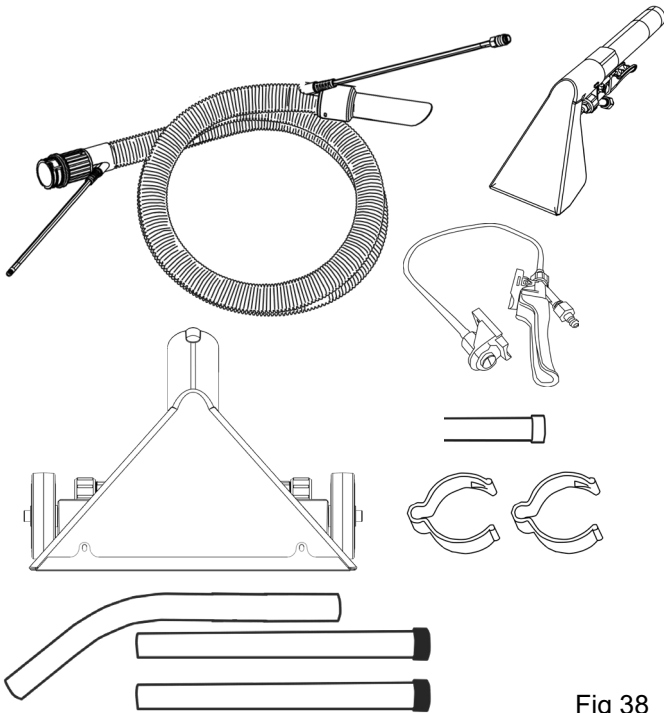

Fig 38

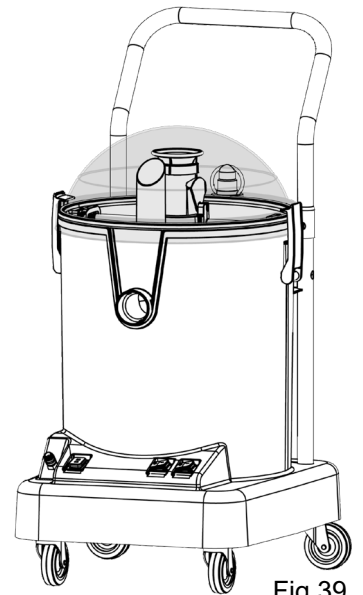

Fig 39

Cleaning the tanks, filters and hoses.

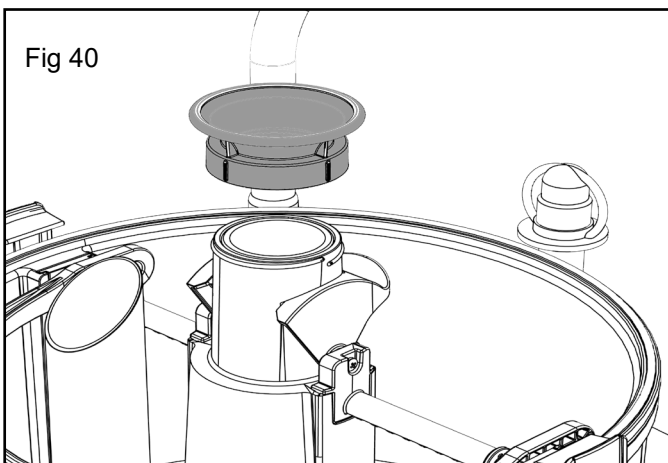

Fig 40

To keep your NUMATIC machine in pristine condition

Clean all filters and tanks regularly.

Remove the waste tank vacuum filter (Fig 40) and clean.



Entleerung des Schmutzwassertanks

Über den Ablassschlauch an der Rückseite der Maschine können Sie den Schmutzwassertank leeren. (Abb. 36).

Ansonsten besteht die Möglichkeit, den Schmutzwassertank heraus zu nehmen und an einem geeigneten Ort zu leeren (Abb. 37).

Beim Entsorgen von Chemikalien sind die gesetzlichen Bestimmungen zur Abfallentsorgung (Vorschriften für die Kontrolle von gesundheitsschädlichen Stoffen) auf Seite 11 zu beachten.

Ausbauen der Saugrohrteile und der Saugdüse**Vorsicht!**

Die Lösungsmittelleitung steht auch nach dem Betrieb unter Druck. Sie müssen die Pumpe abschalten und den Auslöser betätigen, um den Druck im Dosiersystem abzulassen, BEVOR Sie die Lösungsmittelleitung von der Maschine trennen.

Nehmen Sie die Lösungsmittelleitung ab (siehe Hinweis weiter oben).

Nehmen Sie die Einheit aus Saugrohrteilen, Saugdüse (Abb. 38) und Schlauch von der Maschine ab (Abb. 39).

Reinigen der Behälter, Filter und Schläuche

So halten Sie Ihre NUMATIC Maschine in tadellosem Zustand:

Alle Filter und Behälter regelmäßig reinigen.

Saugfilter des Schmutzwassertanks (Abb. 40) heraus nehmen und reinigen.

Nettoyage de la machine**Vidage de l'eau sale**

Vous pouvez vider le réservoir d'eau sale à l'aide du tuyau de vidange fixé à l'arrière de la machine

(figure 36).

Le réservoir d'eau sale peut également être retiré et transporté avec la poignée vers une zone de décharge appropriée afin d'y être vidé (figure 37).

Suivez les directives nationales lors de l'élimination des produits chimiques (COSHH) voir page 11

Retrait des tubes et du suceur**Mise en garde.**

Le tube de solution sera sous pression ; arrêtez la pompe et appuyez sur la gâchette pour libérer la pression du système AVANT de débrancher le tube de solution de la machine.

Détachez le tube de solution de la machine. Voir REMARQUE ci-dessus. (figure 38)

Retirez les tubes, le suceur (figure 40) et l'ensemble tuyau de la machine (figure 39).

Nettoyage des réservoirs, des filtres et des tuyaux.

Pour maintenir votre machine NUMATIC en parfait état,

nettoyez les filtres et les réservoirs régulièrement.

Retirez le filtre à vide du réservoir d'eau sale (figure 40) et nettoyez-le.

De machine reinigen**De vuilwatertank legen**

U kunt de vuilwatertank legen door middel van de afvoerslang die aan de achterzijde van de machine is bevestigd

(Fig 36).

U kunt de vuilwatertank ook uit de machine nemen, aan het handvat naar een geschikt punt voor het storten van afvalwater dragen en de tank legen (Afb 37).

Volg de nationale richtlijn voor het storten van chemicaliën. zie bladzijde 11

Stangen en mondstuk verwijderen**Attentie.**

De buis voor de reinigingsvloeistof staat onder druk, schakel de pomp uit en bedien de trekker zodat de druk uit het systeem kan ontsnappen VOORDAT u de buis losmaakt van de machine.

Maak de klemmen van de buis voor de reinigingsvloeistof los van de machine zie OPMERKING hierboven. (Afb 38)

Verwijder de stangen, het mondstuk (Afb 40) en slang met elkaar van de machine (Afb 39)

De tanks, filters en slangen reinigen.

Zo houdt u uw NUMATIC-machine in staat van nieuw

Reinig alle filters en tanks regelmatig.

Neem het aanzuigfilter van de vuilwatertank (Afb 40) uit en maak het schoon.

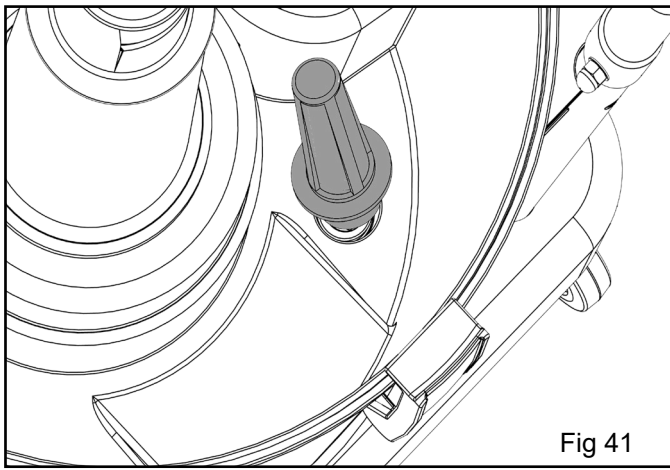
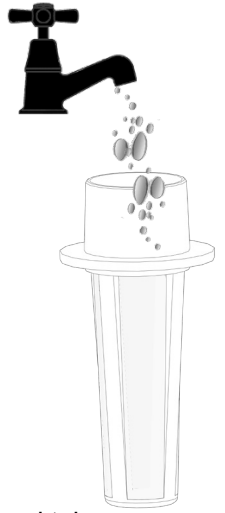

Fig 41

Located in the bottom of the NuChem / water tank is a barrel filter (Fig 41).

Clean if necessary.



Ensure the machine is cleaned and all hoses and tubes are flushed with cold clean water.

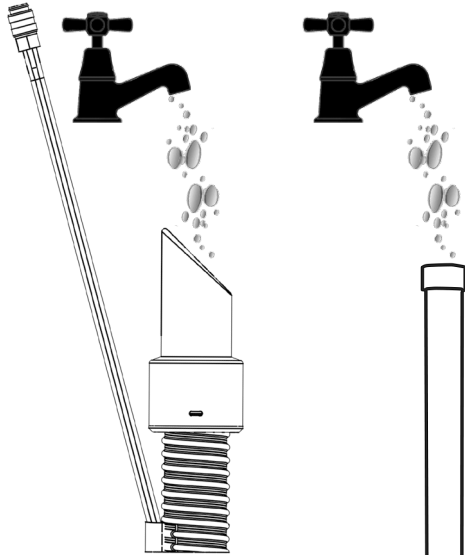

After use, ensure the solution tube has been flushed with clean water for at least 60 seconds.

Blocked nozzles

If the spray nozzles are blocked, they have been designed to be easily cleaned. Undo the spray nozzle cap (Fig 42) remove (Fig 43) check the 'O' ring for damage replace if necessary (Fig 44) and clean the nozzles (Fig 45).

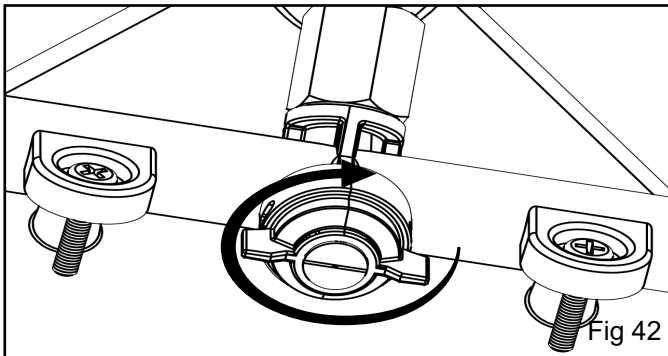

Fig 42

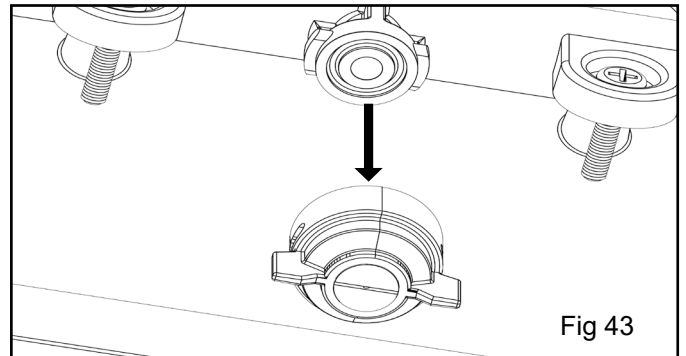

Fig 43

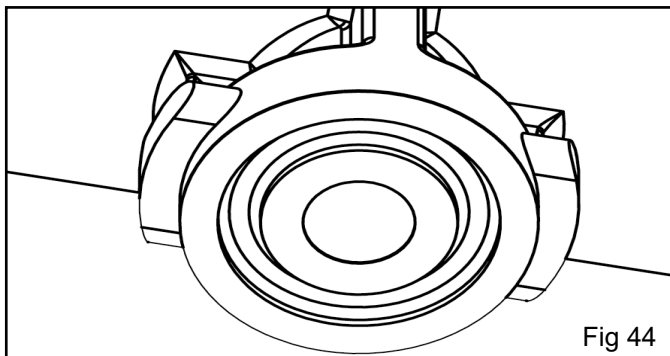

Fig 44

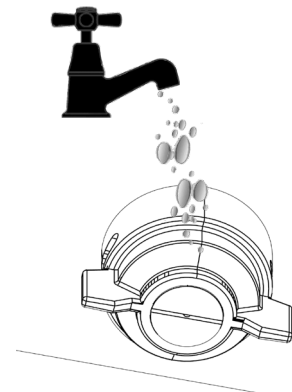

Fig 45

Note.

Inspect the O ring seal and replace if necessary (Fig 44).

Am Boden des Frischwassertanks befindet sich ein Sieb (Abb. 41).

Dieses nach Bedarf reinigen.

Die Maschine gründlich reinigen, alle Schläuche und Rohre mit klarem, kaltem Wasser ausspülen.

Nach Gebrauch muss die Lösungsmittelleitung mindestens 60 Sekunden lang mit sauberem Wasser durchgespült werden.

Verstopfte Düsen

Die Sprühdüsen sind so beschaffen, dass sie sich bei Verstopfung einfach reinigen lassen. Düsenkappe abschrauben (Abb. 42) und entfernen (Abb. 43); O-Ringe auf Schäden untersuchen, ggf. austauschen (Abb. 44) und die Düsen reinigen (Abb. 45).

Anmerkung. O-Ringdichtungen untersuchen, ggf. austauschen (Abb. 44).

Au fond du réservoir d'eau propre se trouve un filtre à cartouche (figure 41).

Nettoyez-le si nécessaire.

Assurez-vous que la machine est bien nettoyée et que tous les tuyaux et tubes sont rincés à l'eau claire froide.

Après l'utilisation, vérifiez que le tube de solution a été rincé à l'eau claire pendant au moins 1 minute.

Buses bouchées

Si les buses de pulvérisation sont bouchées, elles ont été conçues pour être facilement nettoyées. Dévissez le capuchon de la buse de pulvérisation (figure 42), retirez-le (figure 43), vérifiez que le joint torique n'est pas endommagé et remplacez-le si nécessaire (figure 44) et nettoyez les buses (figure 45).

Remarque :

Inspectez le joint torique et remplacez-le si nécessaire (figure 44).

Onderin de schoonwatertank bevindt zich een rond filter (Afb 41).

Maak het schoon als dat nodig is.

Het is belangrijk dat de machine wordt gereinigd en alle slangen en buizen worden doorgespoeld met koud schoon water.

Let er ook op dat na gebruik de buis van de reinigingsvloeistof gedurende ten minste 60 seconden wordt doorgespoeld met schoon water.

Verstopte spuitmonden

Als de sproeimondstukken verstopt zijn: ze zijn zo ontworpen dat ze gemakkelijk kunnen worden gereinigd. Maak de kap van het sproeimondstuk los (Afb 42) neem de 'O'-ring uit (Afb 43) en controleer deze op beschadiging, vervang de ring als dat nodig is (Afb 44) en maak de mondstukken schoon (Afb 45).

Opmerking.

Inspecteer de afdichting van de O-ring en vervang als dat nodig is (Afb 44).

Maintenance

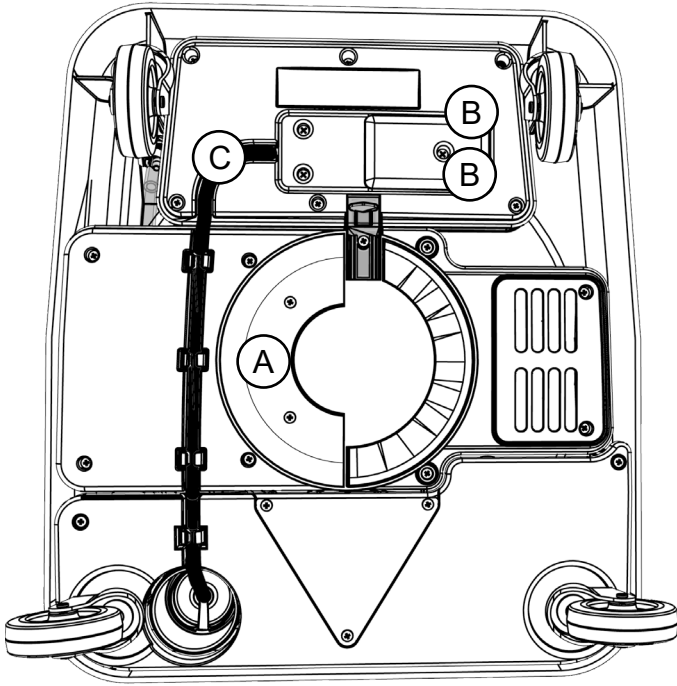

Fig 46

Certain components are located in the bottom of the machine (Fig 46).

Vacuum filter housing. (A)

Mains 6.3 amp time lag fuse holder x 2. (B)

Plugged cable. (C)

Always ensure the machine has been unplugged from the electric supply BEFORE attempting any repairs.

Replacing the vacuum filter

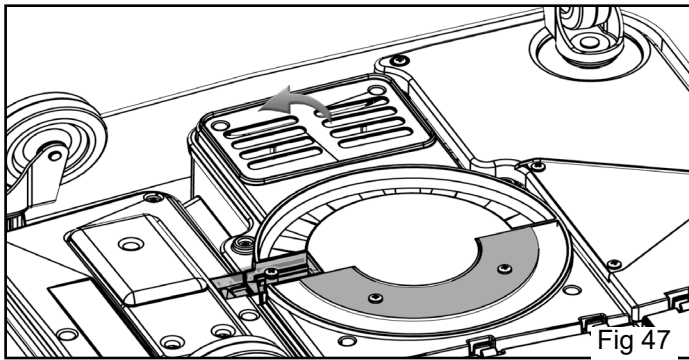

Fig 47

To gain access to this filter remove the filter cover (Fig 47).

Periodically, clean or renew the filter

using (207119) Vacuum filter

It is recommended you only use genuine NUMATIC parts.

Replacing the vacuum and pump fuses

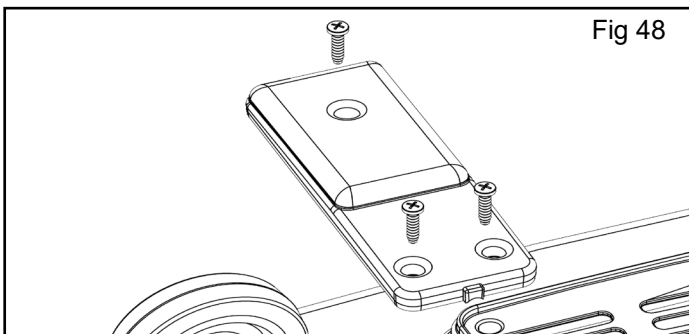

Fig 48

Under the rectangular plate is 6.3 amp time lag fuse holder Remove the plate (Fig 48).

Fuse (B) (See fig 49) is the mains fuse x 2.

Replace using (220179) 6.3 amp time lag fuses (Fig 50).

It is recommended you only use genuine NUMATIC parts.

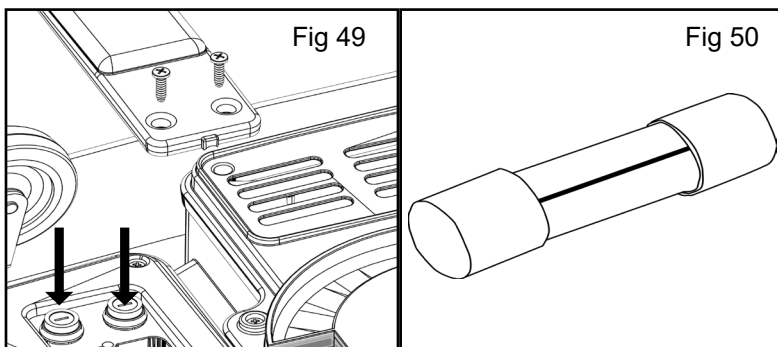

Fig 49

Fig 50

Einige wichtige Teile befinden sich an der Unterseite der Maschine (Abb. 46).

Saugfiltergehäuse (A)

Sicherungsfach für zwei träge Sicherungen 6,3 A. (B)

Kabel mit Gerätestecker (C)

Bevor Sie irgendwelche Reparaturen durchführen, müssen Sie sicherstellen, dass das Netzkabel der Maschine ausgesteckt ist.

Austauschen des Saugfilters

Nehmen Sie den Filterdeckel ab, um an diesen Filter zu gelangen (Abb. 47).

Den Saugfilter regelmäßig reinigen, ggf. wechseln (Teilenummer 207119)

Es wird empfohlen, nur NUMATIC Originalteile zu verwenden.

Ersetzen der Sicherungen für Saug- und Pumpmotor

Unter der rechteckigen Platte befinden sich die zwei Standardsicherungen.

Die Platte ausbauen (Abb. 48).

Sicherung (B) (siehe Abb. 49) ist die Netzsicherung (2 x).

Als Ersatz träge 6,3-A-Sicherungen (Teilenummer 220179) verwenden (Abb. 50).

Es wird empfohlen, nur NUMATIC Originalteile zu verwenden.

Certains composants sont situés sur la face inférieure de la machine (figure 46).

Logement du filtre à vide. (A)

Support de fusible secteur temporisé 6,3 ampères, x 2. (B)

Câble branché. (C)

Assurez-vous toujours que la machine a été débranchée de la prise de courant AVANT d'entreprendre toute réparation.

Remplacement du filtre à vide

Pour accéder à ce filtre, retirez le couvercle du filtre (figure 47).

Nettoyez ou remplacez le filtre périodiquement en utilisant un filtre à vide de rechange réf. 207119.

Il est recommandé de n'utiliser que des pièces de rechange d'origine NUMATIC.

Remplacement des fusibles de l'aspirateur et de la pompe

Les deux fusibles à fusion rapide sont situés sous la plaque rectangulaire.

Démontez la plaque (figure 48).

Le fusible (B) (voir figure 49) est le fusible secteur x 2.

Remplacez les fusibles présents par des fusibles temporisés de 6,3 ampères (220179) (figure 50).

Il est recommandé de n'utiliser que des pièces de rechange d'origine NUMATIC.

Sommige componenten zijn onderin de machine opgeborgen (Afb 46).

Behuizing aanzuigfilter (A)

Zekeringen 6,3 amp vertraagd houder x 2. (B)

Stroomkabel (C)

Controleer altijd eerst dat de stekker van de machine uit het stopcontact is getrokken VOORDAT u probeert reparaties uitvoeren.

Het aanzuigfilter vervangen

U kunt bij dit filter komen wanneer u de filterafdekking verwijdert (Afb 47).

Maak het filter zo nu en dan schoon of vervang het door een aanzuigfilter type 207119.

U wordt geadviseerd alleen oorspronkelijke NUMATIC-onderdelen te gebruiken.

Zekeringen van de vloeistofzuiger en de pomp vervangen

Onder de rechthoekige plaat bevinden zich twee snelle zekeringen.

Verwijder de plaat (Afb. 48).

Zekering (B) (Zie afb 49) is de hoofdzekering x 2.

Vervang zekeringen door zekeringen van 6,3 amp vertraagd (220179) (Afb 50).

U wordt geadviseerd alleen oorspronkelijke NUMATIC-onderdelen te gebruiken.

Changing the cable

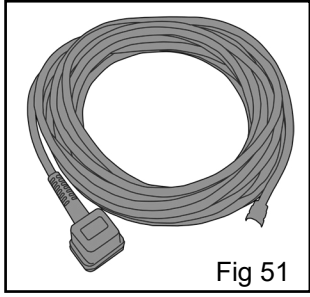

Check the cable before use if the cable is found to be damaged or scuffed (fig 51) replace with a genuine Numatic part.

The Cable has been designed to be changed easily.

Unscrew the cable / fuse cover plate (fig 52)

Ensure you dispose of the cable in a proper manner.

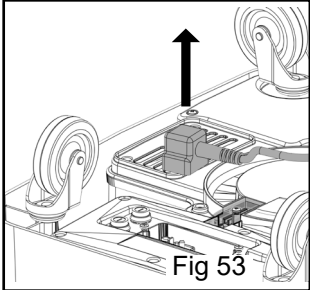
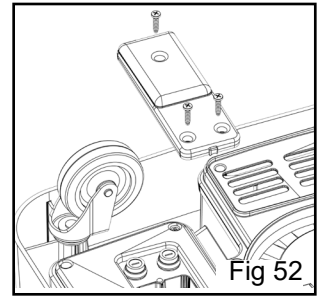

Lift the cable off the pins (fig 53) and remove from the plastic clips (fig 54).

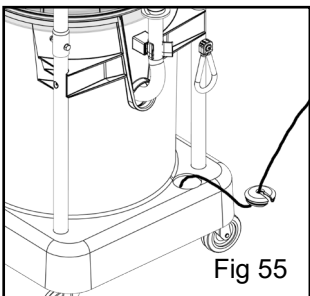
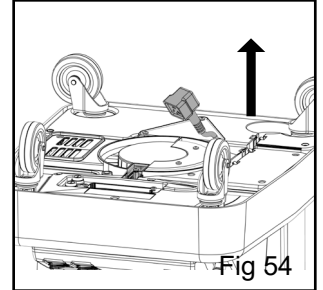

Remove the rubber grommet, free the cable from the machine (fig 55)

Unscrew the cable strain relief and replace the cable.

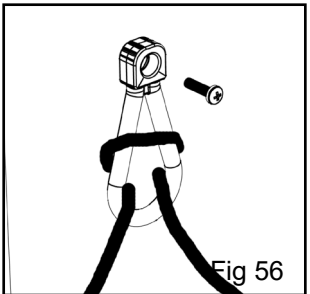

Fit the new cable to the strain relief (fig 56) and refit to the machine (fig 57).

Refit Grommet and clip cable in place to the bottom of the machine (fig 58).

Refit cover and secure with the 3 retaining screws (fig 59).

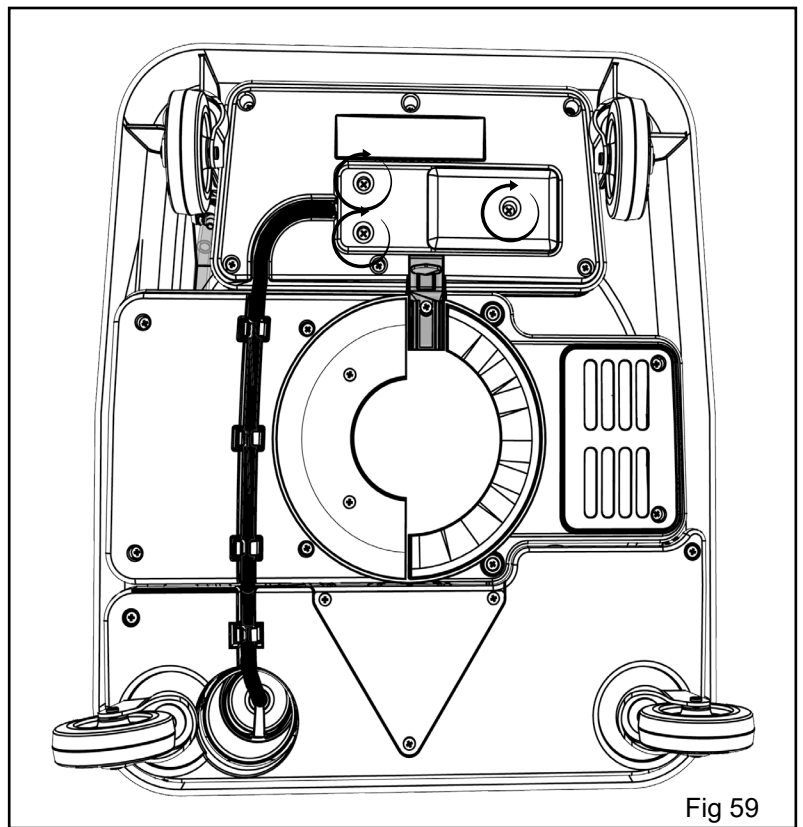
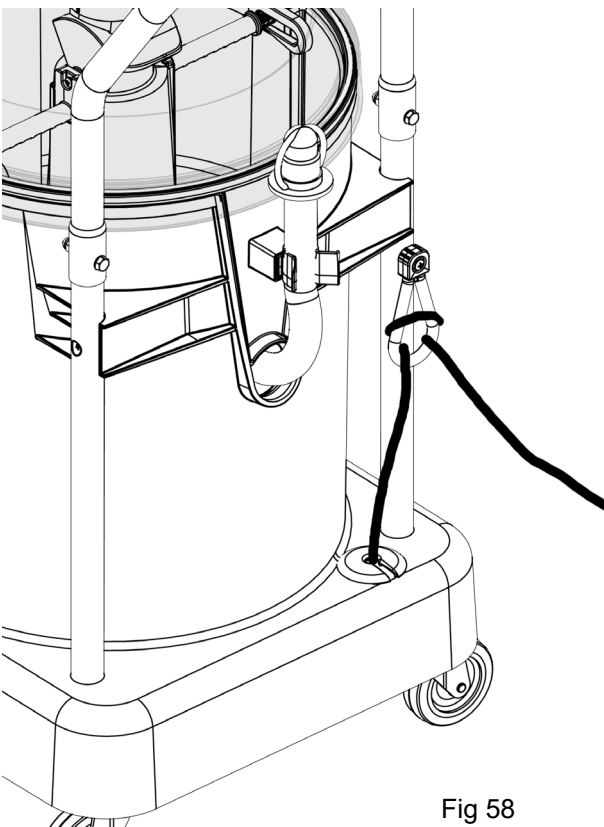
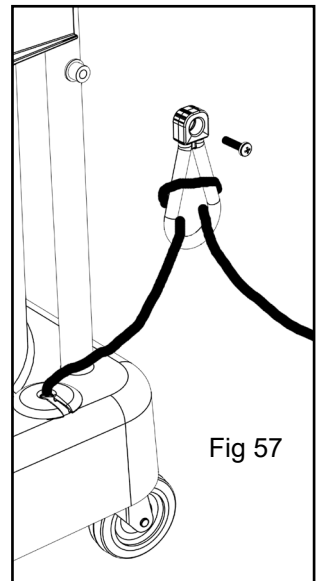

Vor dem Gebrauch des Geräts prüfen, ob das Kabel beschädigt oder abgewetzt ist (Abb. 51); ggf. durch ein Numatic Originalteil ersetzen.

Das Kabel ist so beschaffen, dass es sich leicht auswechseln lässt.

Die Kabel- und Sicherungsabdeckung abschrauben (Abb. 52)

Das abgenutzte Kabel ordnungsgemäß entsorgen.

Das Kabel von den Stiften (Abb. 53) abziehen und von den Kunststoffklammern lösen (Abb. 54).

Den Gummistopfen heraus nehmen und das Kabel von der Maschine entfernen (Abb. 55).

Die Kabelzugentlastung abschrauben und das Kabel austauschen.

Das neue Kabel an der Zugentlastung anbringen (Abb. 56) und an der Maschine anschließen (Abb. 57).

Den Gummistopfen wieder einsetzen und das Kabel an der Unterseite der Maschine festklemmen (Abb. 58).

Den Deckel wieder anbringen und mit den drei Halteschrauben sichern (Abb. 59).

Remplacement du câble

Examinez le câble avant l'utilisation. Si le câble est endommagé ou comporte des marques d'usure, (figure 51) remplacez-le par un câble de rechange d'origine NUMATIC.

Le câble a été conçu pour être facile à remplacer.

Dévissez le couvercle du câble / des fusibles (figure 52).

Assurez-vous de mettre le câble au rebut de manière appropriée.

Débranchez le câble (figure 53) et sortez-le des clips en plastique (figure 54).

Retirez le passe-fil et libérez le câble de la machine (figure 55).

Dévissez le réducteur de tension de câble et remplacez le câble.

Montez le câble neuf sur le réducteur de tension (figure 56) et remettez-le en place sur la machine (figure 57).

Réinstallez le passe-fil et repositionnez le câble entre les clips sur la face inférieure de la machine (figure 58).

Remontez le couvercle et fixez-le à l'aide des 3 vis de retenue (figure 59).

Een andere kabel monteren

Controleer de kabel voor gebruik en als de kabel beschadigingen of slijtplekken vertoont (afb 51), vervang de kabel dan door een oorspronkelijk Numatic-onderdeel.

De kabel is zo ontworpen dat deze gemakkelijk kan worden vervangen.

Schroef de afdekplaat van de kabel / zekeringen los (afb 52).

Zorg voor een goede afvalverwerking van de kabel.

Licht de kabel van de pennen (afb 53) en neem de kabel uit de kunststof klemmen (afb 54).

Verwijder de kunststof doorvoer en maak de kabel los van de machine (afb 55).

Schroef de trekentlasting van de kabel los en vervang de kabel.

Monteer de nieuwe kabel in de trekentlasting (afb 56) en monteer de kabel weer aan de machine (afb 57).

Plaats de doorvoer weer en klem de kabel weer op zijn plaats aan de onderzijde van de machine (afb 58).

Monteer de kap weer en zet deze vast met de 3 borgschroeven (afb 59).

PROBLEM	CAUSE	SOLUTION
Machine will not operate	Missing of blown plug fuse. Mains power cable damaged.	Replace fuse. Replace damaged cable.
Vacuum will not operate	Vacuum not turned on. Vacuum fuse missing or blown.	Turn on vacuum. Replace missing or blown fuse.
Pump will not operate	Pump not turned on. Pump fuse missing or blown.	Turn on vacuum. Replace missing or blown fuse.
Poor water pick up	Waste tank full. Clogged / blocked vacuum hose. Blocked floor-tool. Waste tank not locked in place.	Empty waste tank. Remove and clean. Remove and clean. Lock in place (see page 12)
Little or no water flow.	Clean-water tank empty Clean-water tank filter blocked Nozzles blocked	Fill clean-water tank. Remove and clean. Remove and clean.

Recommended Spare Parts NHL 15

Part number	Description	Part number	Description
237193	Dome	607248	BS27 Kit
525010	Top bucket c/w dump hose	602399	4.0m Hose
525009	Drum c/w water fittings	602922	Wand (bend)
313100	Castor (x4 Pack)	602920	Wand (Straight)
207119	Vac filter	602937	Wand (Extension)
220179	6.3 amp time lag fuse	602200	Tri jet floor tool
208464	Filter cap	602300	Solution tube c/w trigger
236010	UK plugged cable (10m)	602225	Upholstery tool
236124	Euro plugged cable (10m)		
236018	Swiss plugged cable (10m)	607246	B26 Kit
236022	South African cable (10m)	602399	4.0m Hose
208425	Brass spray nozzle	602225	Upholstery tool
291023	O ring		

PROBLEM	URSACHE	LÖSUNG
Maschine funktioniert nicht	Hauptsicherung defekt oder nicht vorhanden Netzkabel beschädigt	Sicherung ersetzen. Beschädigtes Kabel austauschen.
Saugsystem arbeitet nicht	Saugsystem nicht eingeschaltet Saugmotor-Sicherung durchgebrannt oder nicht vorhanden	Saugsystem einschalten. Durchgebrannte oder fehlende Sicherung ersetzen.
Pumpe arbeitet nicht	Pumpe nicht eingeschaltet Pumpen-Sicherung durchgebrannt oder nicht vorhanden	Pumpe einschalten. Durchgebrannte oder fehlende Sicherung ersetzen.
Schlechte Wasseraufnahme	Schmutzwassertank voll Saugschlauch verstopft bzw. blockiert Saugdüse verstopft Schmutzwassertank nicht ordnungsgemäß verriegelt.	Schmutzwassertank leeren. Ausbauen und reinigen. Ausbauen und reinigen. Korrekt verriegeln (siehe Seite 12).
Wenig oder kein Wasserdurchfluss	Frischwassertank leer Filter am Frischwassertank verstopft Düsen verstopft	Frischwassertank befüllen. Ausbauen und reinigen. Ausbauen und reinigen.

Empfohlene Ersatzteile für NHL 15

Teilenummer	Beschreibung	Teilenummer	Beschreibung
237193	Kuppel	607248	Kit BS27
525010	Eimer-Oberteil mit Ablassschlauch	602399	Schlauch 4,0 m
525009	Sammelbehälter mit Wasserarmaturen	602922	Saugrohr (gebogen)
313100	Schwenkrollen (4 x)	602920	Saugrohr (gerade)
207119	Saugfilter	602937	Saugrohr (Verlängerung)
220179	Träge Sicherung 6,3 A	602200	Trijet-Bodenwerkzeug
208464	Filterdeckel	602300	Lösungsmittelleitung mit Auslöser
236010	Kabel mit Gerätestecker, UK (10 m)	602225	Polsterdüse
236124	Kabel mit Gerätestecker, EU (10 m)		
236018	Kabel mit Gerätestecker, CH (10 m)	607246	Kit B26
236022	Kabel, Südafrika (10 m)	602399	Schlauch 4,0 m
208425	Sprühdüse, Messing	602225	Polsterdüse
291023	O ring		

PROBLÈME	CAUSE	SOLUTION
La machine ne fonctionne pas	Fusible manquant ou grillé. Câble d'alimentation endommagé.	Remplacer le fusible. Remplacer le câble endommagé.
L'aspirateur ne fonctionne pas	L'aspirateur n'est pas activé. Fusible de l'aspirateur manquant ou grillé.	Activer l'aspirateur. Remplacer le fusible manquant ou grillé.
La pompe ne fonctionne pas	La pompe n'est pas activée. Fusible de la pompe manquant ou grillé.	Activer la pompe. Remplacer le fusible manquant ou grillé.
Collecte d'eau insuffisante	Réservoir d'eau sale plein. Tuyau d'aspiration engorgé/bouché. Suceur bouché. Réservoir d'eau sale mal fixé.	Vider le réservoir d'eau sale. Retirer et nettoyer. Retirer et nettoyer. Fixer correctement (voir page 12).
Peu ou pas de débit d'eau	Réservoir d'eau propre vide Filtre du réservoir d'eau propre bouché Buses bouchées	Remplir le réservoir d'eau propre. Retirer et nettoyer. Retirer et nettoyer.

Pièces de rechange recommandées pour la NHL 15

Code d'article	Description	Code d'article	Description
237193	Dôme	607248	Kit BS27
525010	Seau supérieur avec tuyau de vidange	602399	Tuyau 4 m
525009	Cuve avec raccords d'eau	602922	Tube (incurvé)
313100	Roulette (pack de 4)	602920	Tube (Droit)
207119	Filtre à vide	602937	Tube (Rallonge)
220179	Fusible temporisé 6,3 ampères	602200	Suceur à trois jets
208464	Bouchon de filtre	602300	Tube de solution avec gâchette
236010	Câble à prise UK (10 m)	602225	Brosse à meubles
236124	Câble à prise Euro (10 m)		
236018	Câble à prise Suisse (10 m)	607246	Kit B26
236022	Câble pour Afrique du Sud (10 m)	602399	Tuyau 4 m
208425	Buse de pulvérisation en laiton	602225	Brosse à meubles
291023	Joint torique		

PROBLEEM	OORZAAK	OPLOSSING
De machine werkt niet	Zekeringen ontbreken of zijn gesprongen. Stroomkabel beschadigd.	Vervang zekering. Vervang beschadigde kabel.
De zuiger werkt niet	Zuiger niet ingeschakeld. Zekeringen van de zuiger ontbreken of zijn gesprongen.	Zet de zuiger aan. Vervang ontbrekende of gesprongen zekering.
De pomp werkt niet	Pomp niet ingeschakeld. Zekering van de pomp ontbreekt of is gesprongen.	Zet de zuiger aan. Vervang ontbrekende of gesprongen zekering.
Water wordt slecht opgezogen	Vuilwatertank vol. Verstopte aanzuigslang. Het mondstuk zit verstopt. Vuilwatertank is niet op z'n plaats vastgezet.	Leeg de vuilwatertank. Uitnemen en schoonmaken. Uitnemen en schoonmaken. Op z'n plaats vastzetten (zie bladzijde 12).
Geen of weinig watertoevoer.	Schoonwatertank leeg Filter schoonwatertank verstopt Spuitsmond verstopt	Vul de schoonwatertank. Uitnemen en schoonmaken. Uitnemen en schoonmaken.

Aanbevolen reserveonderdelen NHL 15

Onderdeel- nummer	Beschrijving	Onderdeel- nummer	Beschrijving
237193	Koepel	607248	BS27 Pakket
525010	Bovenste emmer m. afvoerslang	602399	Slang 4,0 m
525009	Drum m. wateraansluitingsmateriaal	602922	Stang (gebogen)
313100	Castor (x4 Pack)	602920	Stang (recht)
207119	Aanzuigerfilter	602937	Stang (verlengstuk)
220179	Zekering 6,3 amp vertraagd	602200	Tri-Jetmondstuk
208464	Filterkap	602300	Buis voor reinigingsvloeistof m. trekker
236010	Stroomkabel met stekker voor de UK (10m)	602225	Mondstuk voor bekleding
236124	Stroomkabel met Eurostekker (10m)		
236018	Stroomkabel met stekker voor Zwitserland (10m)	607246	B26 Pakket
236022	Stroomkabel met stekker voor Zuid-Afrika (10m)	602399	Slang 4,0 m
208425	Messing sproeimondstuk	602225	Mondstuk voor bekleding
291023	'O'-ring		

UKCA Declaration of Conformity	
Manufacturer:	Numatic International Limited Chard Somerset TA20 2GB www.numatic.co.uk
Product:	NHL
Description:	Vacuum Cleaner – Commercial – Spray Extraction, Wet & Dry
We, Numatic hereby declare under our sole responsibility, that the above-mentioned product(s) is/are in conformity with the following directives and standards.	
S.I. 2008: 1597	Supply of Machinery Regulations EN60335-1:2012 + AC:2014 + A11:2014 + A13:2017 + A15:2021 EN60335-2-69:2012 EN60335-2-69:2012 EN62233:2008
S.I. 2016: 1091	EMC Regulations EN55014-1:2017 + A11:2020 EN55014-2:1997 + A1:2001 + A2:2008 EN61000-3-2:2014 EN61000-3-3:2013
S.I. 2012: 3032	RoHS Regulations

Authorised Signatory: Mr. Matthew Coles

Position: Head of Technology
Numatic International Limited,
Chard,
Somerset, TA20 2GB, UK

Signed:  Date: 5th February 2024

DEC-063 V2.2

EU, EC, EL, UE, ES: Declaration of Conformity Prohlášení o shodě Konformitätserklärung Overensstemmelseerklaring Declaración de conformidad Vastavusdeklaratsioon Déclaration de conformité	Декларация за съответствие Діагностичний сертифікат Megfelelési nyilatkozat Dichiarazione di conformità Atitikties deklaracija Conformiteitsverklaring Samsvarserklæring Declaração de conformidade	Declaración de conformidad Dichiarazione di conformità Försäkran om överensstämmelse Izjava o skladnosti Vaatumustenmukaisuusvakuutus
Manufacturer: / Výrobce / Hersteller / Fabrikant / Fabricante / Tootja / Fabricant / произво­дитель / Κατασκευαστής / Gyártó / Fabricante / Gaminiojas / Fabrikant / Produzent / Fabricante / Producent / Producător / производитель / Tillverkare / Proizvajalec / Valmistaja:	Numatic International Limited Chard Somerset TA20 2GB www.numatic.co.uk	Numatic www.numatic.co.uk
Product: / Produkt / Produkt / Produkt / Producto, Toodet, Produit / Продукт / Προϊόν / Термék / Prodotto / Produkta / Artikel / Produkt / Produtos / Produkt / Produs / товар / Produkt / Izdelek / Tuote:	NHL	Vacuum Cleaner – Commercial – Spray Extraction, Wet & Dry
Description: / Opis / Beschreibung / Beskrivelse / Descrição / Kirjeldus / La description / Описание / Περιγραφή / Leiras / Descrizione / Apibudinimas / Omschrijving / Beskrivelse / Descrição / Opis / Descriere / Описание / Beskrivning / Opis / Kuvasus:		
EN We, Numatic hereby declare under our sole responsibility, that the above-mentioned product(s) is/are in conformity with the following directives and standards.	BG Ние, Numatic С настоящото декларираме на своя лична отговорност, че посочените по-горе продукти са в съответствие със следните директиви и стандарти. EL Εμείς, Numatic δηλώνουμε με αποκλειστική μας ευθύνη, ότι το προσανατολισμένο προϊόν συμμορφώνεται με τις ακόλουθες οδηγίες και πρότυπα. HU Mi, Numatic kijelentjük, egyedi felelősséggel, hogy a fent említett termék megfelel az alábbi irányelveknek és szabványoknak IT Noi, Numatic dichiara sotto la propria responsabilità, che il prodotto di cui sopra è conforme alle seguenti direttive e norme. LT Mes, "Numatic pareiškiu vienašališkos atsakomybės, kad pirmiau minėtas produktas atitinka šias direktyvas ir standartus NL We verklaren Numatic hierbij op eigen verantwoordelijkheid, dat het bovengenoemde product voldoet aan de volgende richtlijnen en normen NO Vi, Numatic erklærer herved under eget ansvar, at det ovennevnte produktet er i samsvar med følgende direktiver og standarder. PT Nós, a Numatic declaramos, sob nossa exclusiva responsabilidade, que o produto acima mencionado está em conformidade com as diretrizes e normas a seguir. PL My, Numatic Niniejszym oświadczamy z pełną odpowiedzialnością, że wyżej wymieniony produkt jest zgodny z następującymi dyrektywami i normami. RO Noi, Numatic Prin prezenta declarăm pe propria răspundere, că produsul mai sus menționat este în conformitate cu următoarele standarde și directive. RU Мы, Нинифиц овим изьявляем под личном одговорношчу, да наведенон производ је у складу са следних директивама и стандардима. SV Vi Numatic förklarar härmed under eget ansvar att ovan nämnda produkt överensstämmer med följande direktiv och standarder. SL Mi, Numatic izjavljamo s polno odgovornostjo, da je zgoraj omenjeni izdelek v skladu z naslednjimi smernicami in standardi. FI Me, Numatic täten vakuutamme omalla vastuulla, että edellä mainittu tuote on yhdenmukainen seuraavien direktiivien ja standardien mukaisesti	
2006/42/EC	Machinery Directive EN60335-1:2012 + AC:2014 + A11:2014 + A13:2017 + A15:2021 EN60335-2-69:2012 EN60335-2-68:2012 EN62233:2008	
2014/30/EU	EMC Directive EN55014-1:2017 + A11:2020 EN55014-2:1997 + A1:2001 + A2:2008 EN61000-3-2:2014 EN61000-3-3:2013	
2011/65/EU	RoHS Directive Mr. Matthew Coles Head of Technology Numatic International Limited Chard, Somerset TA20 2GB www.numatic.co.uk	EU Importer: Mr. Andreas König Managing Director Address: Numatic International GmbH Fränkische Straße 15-19, 30455 Hannover, Germany www.numatic.de

Signed:  Date: 11/09/2025

Signed:  Date: 11/09/2025

Authorised to compile the technical file on behalf of the manufacturer.

DEC-063 V4.1

Numatic

numatic.com

Numatic International Limited (Head Office)

Chard, Somerset TA20 2GB, UNITED KINGDOM
Tel: 01460 68600 numatic.com

Numatic International GmbH

Fränkische Straße 15-19, 30455 Hannover,
DEUTSCHLAND Tel: +49 (0) 511 984 2160 numatic.de

Numatic International Denmark

Fränkische Straße 15-19, 30455 Hannover, DEUTSCHLAND
Tel: +45 (0) 316 40808 numatic-online.dk

Numatic International S.A.S

13/17 rue du Valengelier, EAE la Tuilerie, 77500 Chelles, FRANCE
Tel: +33 (0) 164 726 161 numatic.fr

Numatic International BV

Vennootsweg 15, 2404 CG, Alphen aan den Rijn, NEDERLAND
Tel: +31 (0) 172 467 999 numatic.nl

Numatic International Schweiz AG.

Sihlbruggstrasse 3A, 6340 Baar, SCHWEIZ
Tel: +41 (0) 41 768 0760 numatic.ch

Numatic International (PTY) Ltd.

Cnr. 16th & Pharmaceutical Road, Randjes Park,
Midrand 1685, SOUTH AFRICA
Tel: +27 (0) 861 686 284 numatic.co.za

Numatic International ULDA

Rua Francisco da Silva Duarte, n°79,
4475-269 Santa Maria de Avioso, Castêlo da Maia, PORTUGAL
Tel: +351 220 047 700 numatic.pt

Numatic International Spain, S.L.U.

Av. Baix Llobregat, 5-7, Oficina bajos 1 (Parc Negocis Mas Blau II)
08820 El Prat de Llobregat (Barcelona), SPAIN
Tel: +34 93 647 22 22 numatic.es

Numatic International Italy S.R.L

Via Luigi Galvani, 2, Z.I. Talponedo, 33080 Porcia (PN), ITALY
Tel: +39 (0) 434 046 211 numatic.it

Edco, Edgar Edmondson Pty Ltd

Head Office: PO Box 198, Marrickville, NSW 1475, AUSTRALIA
Delivery & Shipping Address
18 Garden St, Marrickville, NSW 2204, AUSTRALIA
Office Number: +61 (0)2 9557 4411, Fax Number: +61 (0)2 9519 9223,
Email: orders@edmondson.net.au ABN: 27 000 450 144

Proquip NZ Ltd

7a Peterkin Street, Taita, Lower Hutt, 5019
Tel: +64 4 566 7847, Fax: +64 4 576 0430
Web: www.proquipnz.co.nz